



HONDA CRF 250 2014



LISTE PIECES ORIGINE

CRF250R CRF250RE 2014 ED EXTREME RED

E-1 COUVERCLE DE CULASSE

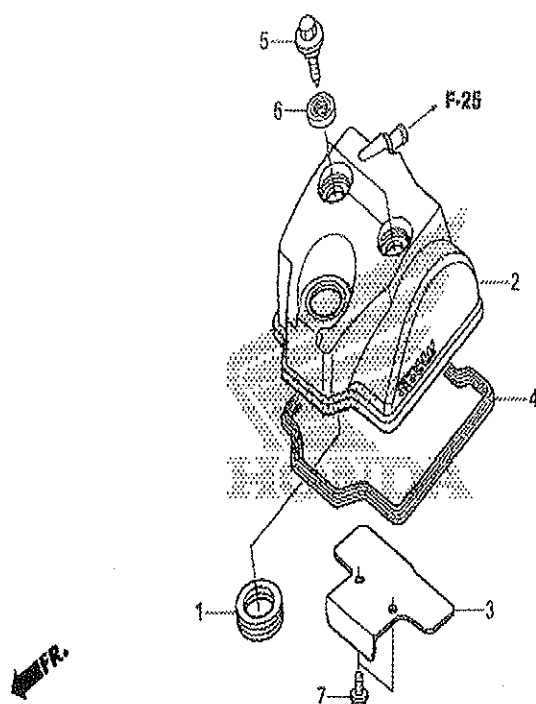

KRN7E0100

n°de référence	référence	Description	à partir de	jusqu'à	Qté unitaire	Qté commandée	Qté réparation	Prix CHF
1	12226-KRN-A40	JOINT, TUYAU DE BOUGIE D'ALLUMAGE			001	0	0	8.86
2	12310-KRN-A80	CACHE COMP. DE CULASSE			001	0	0	233.55
3	12316-KRN-A40	PLAQUE DE RESPIRATION			001	0	0	10.71
4	12391-KRN-A40	JOINT DE COUVERCLE DE CULASSE			001	0	0	30.63
5	90017-KRN-A40	BOULON DE COUVERCLE DE CULASSE			002	0	0	5.09
6	90543-MV9-670	CAOUTCHOUC DE MONTAGE			002	0	0	5.55
7	96300-06012-00	BOULON DE BRIDE, 6X12			002	0	0	1.53

CRF250R CRF250RE 2014 ED EXTREME RED

E-2 CULASSE

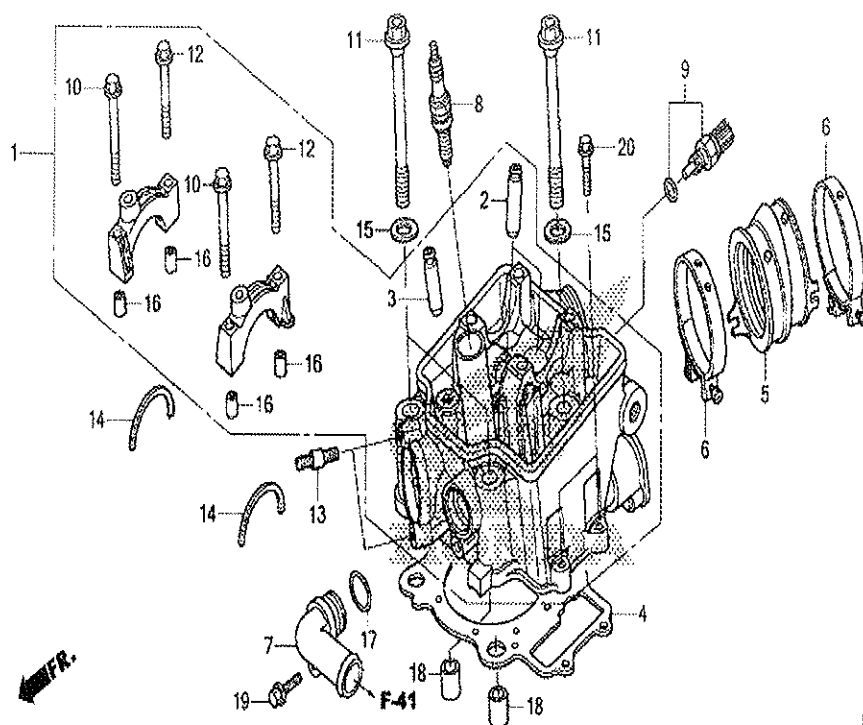

n°de référence	référence	Description	à partir de	jusqu'à	Qté unitaire	Qté commandée	Qté réparation	Prix CHF
1	12010-KRN-A80	ENS. CULASSE			001	0	0	906.91
2	12204-KRN-P10	GUIDE DE SOUPE D'ADMISSION (O.S.)			002	0	0	22.95
3	12205-KRN-P10	GUIDE DE SOUPE D'ECHAPPEMENT (O.S.)			002	0	0	23.21
4	12251-KRN-A41	JOINT DE CULASSE			001	0	0	51.71
5	16211-KRN-A80	ISOLANT DE CORPS DE PAPILLON			001	0	0	19.94
6	16218-KRN-A80	BANDE D'ISOLANT			002	0	0	15.60
7	19523-KRN-730	JOINT D'EAU			001	0	0	35.55
8	31908-KRN-A41	BOUGIE D'ALLUMAGE (R0451B-8)			001	0	0	73.67
9	37870-HN8-A61	CAPTEUR, TEMPERATURE EAU			001	0	0	58.07
10	90001-KRN-670	BOULON DE BRIDE, 7X60			002	0	0	5.09
11	90001-KRN-A40	BOULON DE BRIDE, 10X145			004	0	0	15.08
12	90002-KRN-670	BOULON DE BRIDE, 7X50			002	0	0	5.09
13	90012-KM9-000	GOIJON, 8X34			002	0	0	5.41
14	90446-KRN-670	RONDELLE DE BUTEE D'ARBRE A CAMES			002	0	0	6.36
15	90453-MK4-600	RONDELLE PLATE, 10MM			004	0	0	3.29
16	90701-MR7-000	GOIJON, 9X14			004	0	0	4.40
17	91312-KE7-003	JOINT TORIQUE, 19X3 (NOK)			001	0	0	3.00
18	94301-12200	GOIJON, 12X20			002	0	0	3.15
19	96001-06020-00	BOULON DE BRIDE, 6X20			001	0	0	1.68
20	96001-06028-00	BOULON DE BRIDE, 6X28			002	0	0	2.07

CRF250R CRF250RE 2014 ED EXTREME RED

E-3 ARBRE A CAMES/SOUPAPE

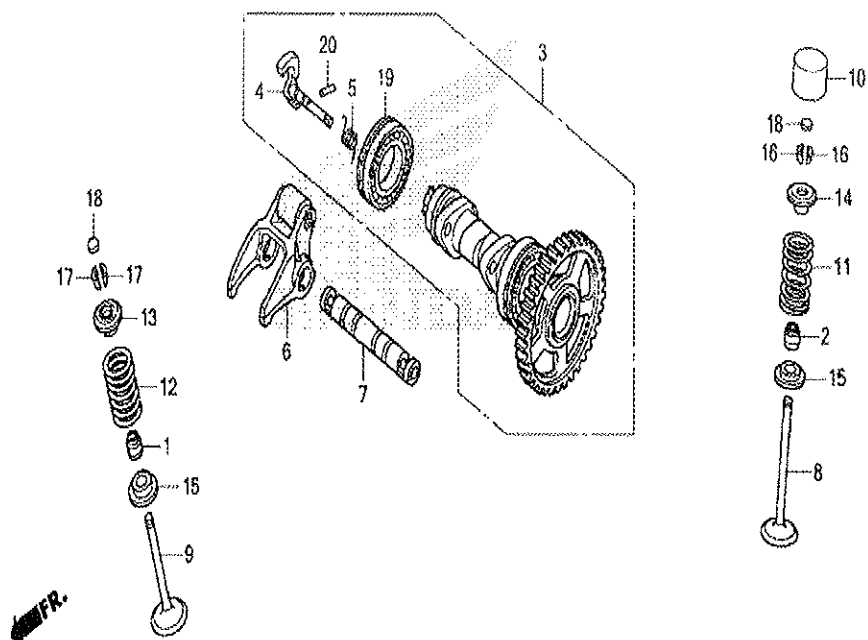

KRN7E0350

n° de référence	référence	Description	à partir de	jusqu'à	Qté unitaire	Qté commandée	Qté réparation	Prix CHF
1	12208-ML0-721	JOINT D'ETANCHEITE DE TIGE DE SOUPAPE (ARAI)			002	0	0	15.46
2	12209-GB4-681	JOINT D'ETANCHEITE DE TIGE DE SOUPAPE (NOK)			002	0	0	7.98
3	14000-KRN-A40	ENS. ARBRE A CAMES			001	0	0	592.20
4	14102-KRN-A40	MASSELOTTE, DECOMPRESSION			001	0	0	133.80
5	14106-KRN-A40	RESSORT DE DECOMPRESSION			001	0	0	6.76
6	14410-KRN-A40	BRAS COMP. DE CULBUTEUR D'ECH.			001	0	0	230.96
7	14451-KRN-A40	AXE DE CULBUTEUR D'ECHAPPEMENT			001	0	0	47.03
8	14711-KRN-A40	SOUPAPE D'ADMISSION			002	0	0	134.71
9	14721-KRN-A60	SOUPAPE ECHAPPEMENT			002	0	0	69.28
10	14731-KRN-A00	POUSOIR DE SOUPAPE			002	0	0	68.96
11	14751-KRN-A41	RESSORT DE SOUPAPE D'ADMISSION			002	0	0	12.89
12	14761-KRN-A41	RESSORT DE SOUPAPE D'ECHAPPEMENT			002	0	0	14.43
13	14771-KRN-A30	ROCHET, RESSORT SOUPAPE			002	0	0	10.27
14	14771-KRN-A40	FIXATION DE RESSORT DE SQUPAPE D'ADMISSION			002	0	0	10.32
15	14775-KRN-670	SIEGE DE RESSORT DE SOUPAPE			004	0	0	6.09
16	14781-KRN-A61	CLAVETTE DE SOUPAPE			004	0	0	6.20
17	14781-ML0-720	CLAVETTE DE SOUPAPE			004	0	0	5.95
18	14901-KT7-013	CALE DE POUSSOIR (1.200)			004	0	0	10.51
18	14902-KT7-013	CALE DE POUSSOIR (1.225)			004	0	0	10.51
18	14903-KT7-013	CALE DE POUSSOIR (1.250)			004	0	0	10.51
18	14904-KT7-013	CALE DE POUSSOIR (1.275)			004	0	0	10.51
18	14905-KT7-013	CALE DE POUSSOIR (1.300)			004	0	0	10.51
18	14906-KT7-013	CALE DE POUSSOIR (1.325)			004	0	0	10.51
18	14907-KT7-013	CALE DE POUSSOIR (1.350)			004	0	0	10.51
18	14908-KT7-013	CALE DE POUSSOIR (1.375)			004	0	0	10.51
18	14909-KT7-013	CALE DE POUSSOIR (1.400)			004	0	0	10.51
18	14910-KT7-013	CALE DE POUSSOIR (1.425)			004	0	0	10.51
18	14911-KT7-013	CALE DE POUSSOIR (1.450)			004	0	0	10.51
18	14912-KT7-013	CALE DE POUSSOIR (1.475)			004	0	0	10.51
18	14913-KT7-013	CALE DE POUSSOIR (1.500)			004	0	0	10.51
18	14914-KT7-013	CALE DE POUSSOIR (1.525)			004	0	0	10.51
18	14915-KT7-013	CALE DE POUSSOIR (1.550)			004	0	0	10.51
18	14916-KT7-013	CALE DE POUSSOIR (1.575)			004	0	0	10.51

18	14917-KT7-013	CALE DE POUSSOIR (1.600)	004	0	0	10.51
18	14918-KT7-013	CALE DE POUSSOIR (1.625)	004	0	0	10.51
18	14919-KT7-013	CALE DE POUSSOIR (1.650)	004	0	0	10.51
18	14920-KT7-013	CALE DE POUSSOIR (1.675)	004	0	0	10.51
18	14921-KT7-013	CALE DE POUSSOIR (1.700)	004	0	0	10.51
18	14922-KT7-013	CALE DE POUSSOIR (1.725)	004	0	0	10.51
18	14923-KT7-013	CALE DE POUSSOIR (1.750)	004	0	0	10.51
18	14924-KT7-013	CALE DE POUSSOIR (1.775)	004	0	0	10.51
18	14925-KT7-013	CALE DE POUSSOIR (1.800)	004	0	0	10.51
18	14926-KT7-013	CALE DE POUSSOIR (1.825)	004	0	0	10.51
18	14927-KT7-013	CALE DE POUSSOIR (1.850)	004	0	0	10.51
18	14928-KT7-013	CALE DE POUSSOIR (1.875)	004	0	0	10.51
18	14929-KT7-013	CALE DE POUSSOIR (1.900)	004	0	0	10.51
18	14930-KT7-013	CALE DE POUSSOIR (1.925)	004	0	0	10.51
18	14931-KT7-013	CALE DE POUSSOIR (1.950)	004	0	0	10.51
18	14932-KT7-013	CALE DE POUSSOIR (1.975)	004	0	0	10.51
18	14933-KT7-013	CALE DE POUSSOIR (2.000)	004	0	0	10.51
18	14934-KT7-013	CALE DE POUSSOIR (2.025)	004	0	0	10.51
18	14935-KT7-013	CALE DE POUSSOIR (2.050)	004	0	0	10.51
18	14936-KT7-013	CALE DE POUSSOIR (2.075)	004	0	0	10.51
18	14937-KT7-013	CALE DE POUSSOIR (2.100)	004	0	0	10.51
18	14938-KT7-013	CALE DE POUSSOIR (2.125)	004	0	0	10.51
18	14939-KT7-013	CALE DE POUSSOIR (2.150)	004	0	0	10.51
18	14940-KT7-013	CALE DE POUSSOIR (2.175)	004	0	0	10.51
18	14941-KT7-013	CALE DE POUSSOIR (2.200)	004	0	0	10.51
18	14942-KT7-013	CALE DE POUSSOIR (2.225)	004	0	0	10.51
18	14943-KT7-013	CALE DE POUSSOIR (2.250)	004	0	0	10.51
18	14944-KT7-013	CALE DE POUSSOIR (2.275)	004	0	0	10.51
18	14945-KT7-013	CALE DE POUSSOIR (2.300)	004	0	0	10.51
18	14946-KT7-013	CALE DE POUSSOIR (2.325)	004	0	0	10.51
18	14947-KT7-013	CALE DE POUSSOIR (2.350)	004	0	0	10.51
18	14948-KT7-013	CALE DE POUSSOIR (2.375)	004	0	0	10.51
18	14949-KT7-013	CALE DE POUSSOIR (2.400)	004	0	0	10.51
18	14950-KT7-013	CALE DE POUSSOIR (2.425)	004	0	0	10.51
18	14951-KT7-013	CALE DE POUSSOIR (2.450)	004	0	0	10.51
18	14952-KT7-013	CALE DE POUSSOIR (2.475)	004	0	0	10.51
18	14953-KT7-013	CALE DE POUSSOIR (2.500)	004	0	0	10.51
18	14954-KT7-013	CALE DE POUSSOIR (2.525)	004	0	0	10.51
18	14955-KT7-013	CALE DE POUSSOIR (2.550)	004	0	0	10.51
18	14956-KT7-013	CALE DE POUSSOIR (2.575)	004	0	0	10.51
18	14957-KT7-013	CALE DE POUSSOIR (2.600)	004	0	0	10.51
18	14958-KT7-013	CALE DE POUSSOIR (2.625)	004	0	0	10.51
18	14959-KT7-013	CALE DE POUSSOIR (2.650)	004	0	0	10.51
18	14960-KT7-013	CALE DE POUSSOIR (2.675)	004	0	0	10.51
18	14961-KT7-013	CALE DE POUSSOIR (2.700)	004	0	0	10.51
18	14962-KT7-013	CALE DE POUSSOIR (2.725)	004	0	0	10.51
18	14963-KT7-013	CALE DE POUSSOIR (2.750)	004	0	0	10.51
18	14964-KT7-013	CALE DE POUSSOIR (2.775)	004	0	0	10.51
18	14965-KT7-013	CALE DE POUSSOIR (2.800)	004	0	0	10.51
18	14966-KT7-013	CALE DE POUSSOIR (2.825)	004	0	0	10.51
18	14967-KT7-013	CALE DE POUSSOIR (2.850)	004	0	0	10.51
18	14968-KT7-013	CALE DE POUSSOIR (2.875)	004	0	0	10.51
18	14969-KT7-013	CALE DE POUSSOIR (2.900)	004	0	0	10.51
19	91007-KRN-671	ROULEMENT, RADIAL A BILLES 6905	001	0	0	21.46
20	96220-25078	ROULEAU, 2.5X7.8	001	0	0	1.01

CRF250R CRF250RE 2014 ED EXTREME RED

E-4 CHAINE A CAMES/TENDEUR

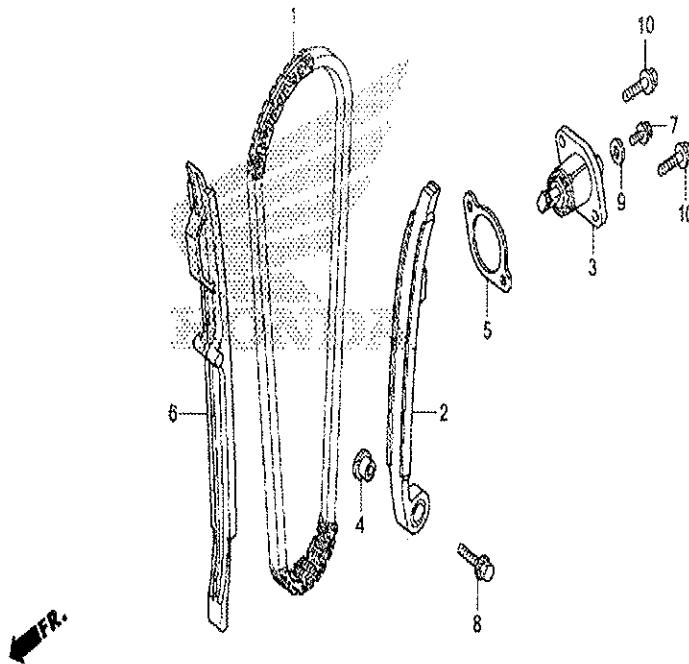

KRN7E0400

n°de référence	référence	Description	à partir de	jusqu'à	Qté unitaire	Qté commandée	Qté réparation	Prix CHF
1	14401-KRN-A41	CHAINE DE CAMES (106L) (BORG WARNER)			001	0	0	102.95
2	14510-KRN-A40	TENDEUR COMP. CHAINE DE CAMES			001	0	0	89.53
3	14520-KRN-671	ENS. POUSSOIR DE TENDEUR			001	0	0	110.40
4	14521-HN8-000	COLLIER DE TENDEUR			001	0	0	5.79
5	14560-MEN-671	JOINT, POUSSOIR DE TENDEUR			001	0	0	8.48
6	14620-KRN-A40	GUIDE DE CHAINE DE CAMES			001	0	0	35.24
7	90004-GHB-600	BOULON DE BRIDE, 6X10 (NSHF)			001	0	0	4.94
8	90088-MEB-670	BOULON DE BRIDE, 6X25			001	0	0	2.80
9	90442-397-000	RONDELLE ETANCHEITE, 6MM			001	0	0	3.38
10	96001-06016-00	BOULON DE BRIDE, 6X16			002	0	0	1.68

CRF250R CRF250RE 2014 ED EXTREME RED

E-5 CYLINDRE

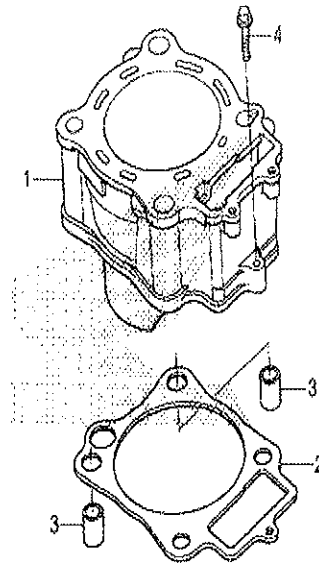

FR.

KRN7E0500

n°de référence	référence	Description	à partir de	jusqu'à	Qté unitaire	Qté commandée	Qté réparation	Prix CHF
1	12100-KRN-A60	CYLINDRE			001	0	0	947.89
2	12191-KRN-A41	JOINT DE CYLINDRE			001	0	0	19.66
3	94301-12160	GOUJON D'ASSEMBLAGE A, 12X16			002	0	0	3.02
4	96001-06028-00	BOULON DE BRIDE, 6X28			001	0	0	2.07

CRF250R CRF250RE 2014 ED EXTREME RED

E-6 COUVERCLE D. DE CARTER MOTEUR/POMPE A EAU

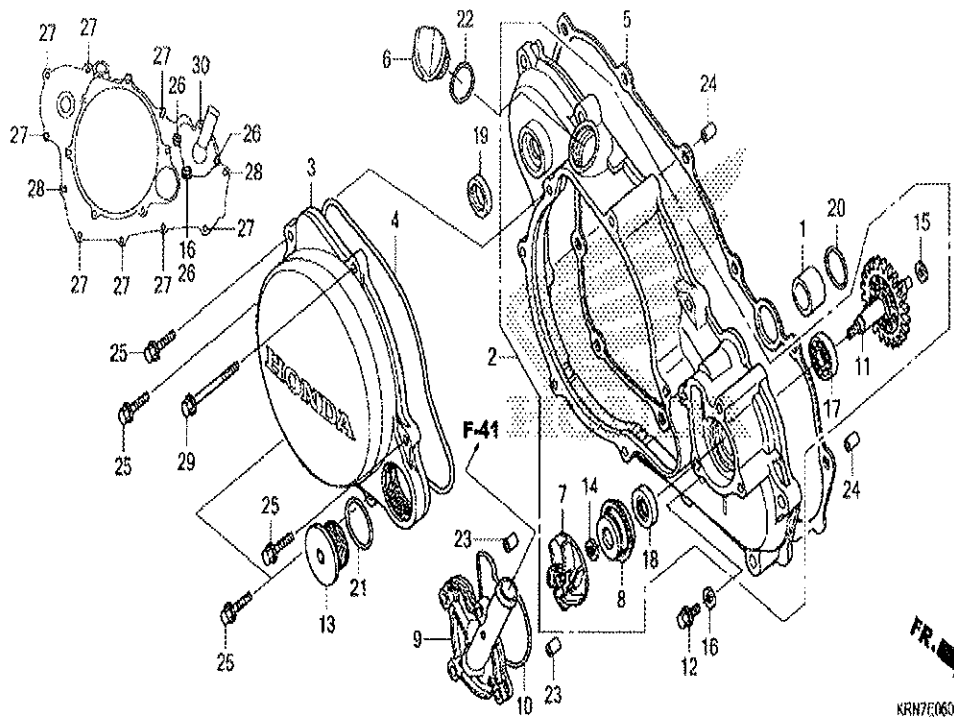

n°de référence	référence	Description	à partir de	jusqu'à	Qté unitaire	Qté commandée	Qté réparation	Prix CHF
1	11102-KRN-670	BAGUE, PASSE D'EAU 16MM			001	0	0	6.24
2	11330-KRN-A60	ENS. COUVERCLE DE CARTER MOTEUR D.			001	0	0	564.31
3	11351-KRN-A40	COUVERCLE D'EMBRAYAGE			001	0	0	149.45
4	11352-KRN-A41	JOINT DE COUVERCLE D'EMBRAYAGE			001	0	0	14.17
5	11394-KRN-A40	JOINT DE COUVERCLE D.			001	0	0	42.49
6	15611-KA4-710	BOUCHON DE REMPLISSAGE D'HUILE			001	0	0	16.93
7	19215-KRN-A00	ROUE MOBILE, POMPE A EAU			001	0	0	49.93
8	19217-KRN-A61	JOINT MECANIQUE			001	0	0	91.28
9	19221-KRN-A40	COUVERCLE DE POMPE A EAU			001	0	0	112.27
10	19226-KRN-A40	JOINT DE POMPE			001	0	0	7.55
11	19240-KRN-A40	PIGNON, POMPE A EAU (22T)			001	0	0	108.59
12	90004-GHB-600	BOULON DE BRIDE, 6X10 (NSHF)			001	0	0	4.94
13	90087-HB5-000	CHAPEAU, 30MM			001	0	0	15.69
14	90447-KE1-000	RONDELLE ETANCHEITE, 7MM			001	0	0	3.99
15	90447-KRN-A40	RONDELLE SPECIALE, 7MM			001	0	0	4.24
16	90463-ML7-000	RONDELLE ETANCHEITE, 6.5MM			002	0	0	4.75
17	91002-MEN-A31	ROULEMENT A BILLES, 12X24X6			001	0	0	16.26
18	91201-148-003	JOINT D'ETANCHEITE D'HUILE, 12X22X5 (ARAI)			001	0	0	7.98
19	91205-KA3-712	JOINT D'ETANCHEITE D'HUILE, 16.5X25X5 (NOK)			001	0	0	9.96
20	91304-MJ0-003	JOINT TORIQUE, 15.8X2.4 (SHOWA)			001	0	0	4.26
21	91305-KF0-003	JOINT TORIQUE, 27X2 (ARAI)			001	0	0	3.35
22	91307-035-000	JOINT TORIQUE, 18X3			001	0	0	2.64
23	94301-08100	GOUJON, 8X10			002	0	0	2.59
24	94301-08140	GOUJON, 8X14			002	0	0	2.64
25	96001-06020-00	BOULON DE BRIDE, 6X20			005	0	0	1.68
26	96001-06025-00	BOULON DE BRIDE, 6X25			003	0	0	2.07
27	96001-06028-00	BOULON DE BRIDE, 6X28			008	0	0	2.07
28	96001-06035-00	BOULON DE BRIDE, 6X35			002	0	0	2.07
29	96001-06060-00	BOULON DE BRIDE, 6X60			001	0	0	2.51
30	96001-06065-00	BOULON DE BRIDE, 6X65			001	0	0	2.59

CRF250R CRF250RE 2014 ED EXTREME RED

E-8 EMBRAYAGE

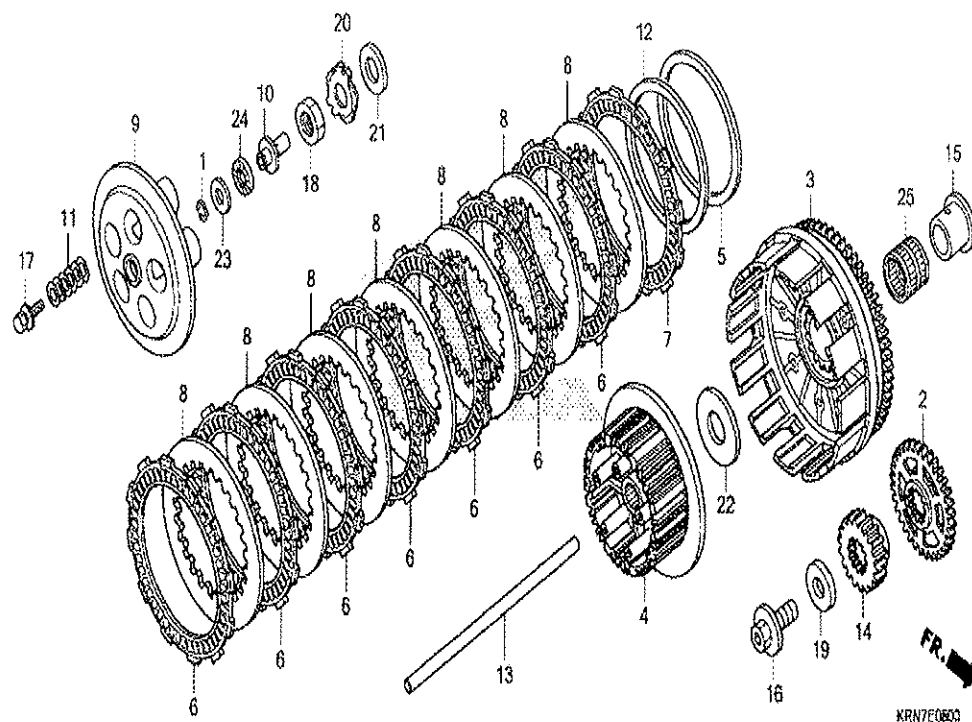

KRN7E0603

n° de référence	référence	Description	à partir de	jusqu'à	Qté unitaire	Qté commandée	Qté réparation	Prix CHF
1	13115-147-000	ATTACHE D'AXE DE PISTON, 10MM			001	0	0	2.06
2	13415-KRN-A40	PIGNON DE COMMANDE DE BALANCIER (32T)			001	0	0	123.38
3	22100-KRN-A80	VOLANT COMP. EMBRAYAGE			001	0	0	611.61
4	22120-KRN-A40	CENTRAGE D'EMBRAYAGE			001	0	0	153.36
5	22125-435-000	SIÈGE DE RESSORT DE JUDDER			001	0	0	11.29
6	22201-KRN-A10	DISQUE DE FRICTION D'EMBRAYAGE			007	0	0	23.42
7	22202-KSC-670	DISQUE B DE FRICTION D'EMBRAYAGE			001	0	0	23.42
8	22321-KF0-770	PLAQUE D'EMBRAYAGE			007	0	0	19.96
9	22351-KRN-A40	DISQUE DE PRESSION D'EMBRAYAGE			001	0	0	84.88
10	22352-KRN-670	PIÈCE DE COMMANDE D'EMBRAYAGE			001	0	0	31.29
11	22401-KRN-A80	RESSORT D'EMBRAYAGE			005	0	0	9.47
12	22402-435-000	RESSORT DE JUDDER			001	0	0	51.99
13	22850-KRN-A80	TIGE DE COMMANDE D'EMBRAYAGE			001	0	0	23.87
14	23121-KRN-A40	PIGNON DE COMMANDE PRIMAIRE (18T)			001	0	0	94.98
15	28237-KZ4-A10	COLLIER DE VOLANT EMBRAYAGE			001	0	0	37.40
16	90013-MEB-670	BOULON SPECIAL, 12X28			001	0	0	12.29
17	90022-MM5-000	RONDELLE A BOULON, 6X25			005	0	0	3.76
18	90235-MEN-A30	ECROU, 18MM			001	0	0	10.14
19	90402-KW6-960	RONDELLE PLATE, 12MM			001	0	0	10.69
20	90441-KSC-670	RONDELLE BLOCAGE, 18MM			001	0	0	8.48
21	90456-KA4-000	RONDELLE DE BUTEE, 18X32			001	0	0	3.81
22	90456-KRN-A40	RONDELLE DE BUTEE, 20MM			001	0	0	12.20
23	90608-072-000	RONDELLE, 12MM			001	0	0	10.01
24	91001-147-003	ROULEMENT A AIGUILLES, 12MM (NTN)			001	0	0	11.43
25	91011-KS6-003	ROULEMENT A AIGUILLES, 25X29X22 (TOYO)			001	0	0	34.38

CRF250R CRF250RE 2014 ED EXTREME RED

E-10 COUVERCLE CARTER MOTEUR GAUCHE

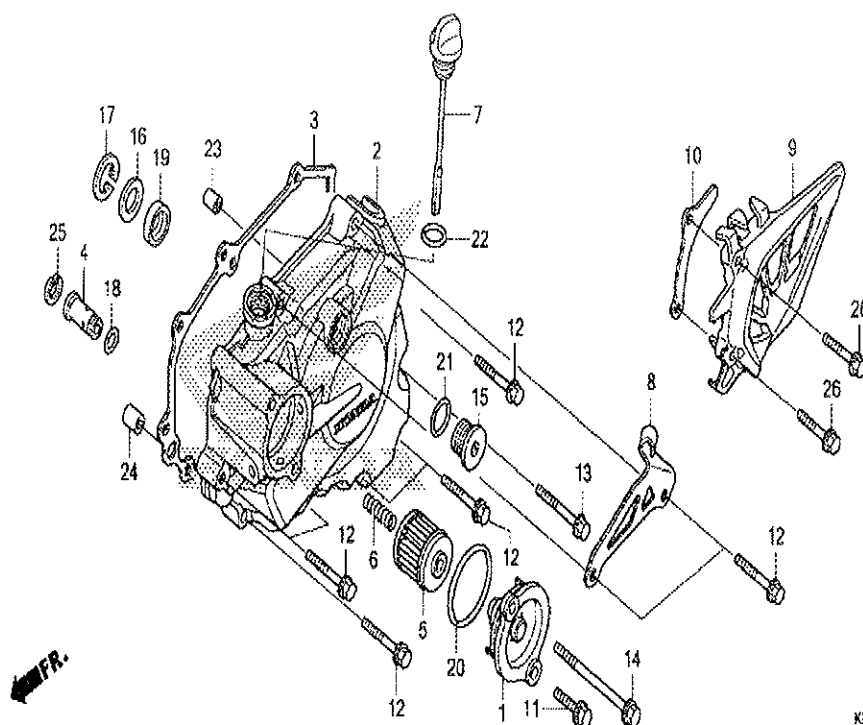

n° de référence	référence	Description	à partir de	jusqu'à	Qté unitaire	Qté commandée	Qté réparation	Prix CHF
1	11333-KRN-A40	COUVERCLE DE FILTRE A HUILE			001	0	0	50.59
2	11340-KRN-A40	COUVERCLE COMP. CARTER MOTEUR G.			001	0	0	322.83
3	11395-KRN-A40	JOINT DE COUVERCLE G.			001	0	0	23.07
4	15220-MEB-770	ENS. SOUPAPE DE SURETE			001	0	0	37.24
5	15412-MEN-671	FILTRE COMP., HUILE MOTEUR			001	0	0	26.52
6	15414-MEB-670	RESSORT DE FILTRE A HUILE			001	0	0	5.57
7	15650-KRN-A40	JAUGE DE NIVEAU D'HUILE			001	0	0	24.53
8	22838-KRN-A80	ATTACHE DE CABLE D'EMBRAYAGE			001	0	0	0.00
9	23810-MEN-A30	COUVERCLE COMP. DE PIGNON DE COMMANDE			001	0	0	33.25
10	23812-KRN-A40	GUIDE DE CHAINE DE COMMANDE			001	0	0	15.89
11	90004-GHB-630	BOULON DE BRIDE, 6X16 (NSHF)			001	0	0	2.78
12	90004-GHB-690	BOULON DE BRIDE, 6X32 (NSHF)			008	0	0	2.97
13	90004-GHB-710	BOULON DE BRIDE, 6X40 (NSHF)			001	0	0	2.48
14	90004-GHB-780	BOULON DE BRIDE, 6X75 (NSHF)			001	0	0	5.50
15	90084-MN8-010	CHAPEAU, 14MM			001	0	0	15.13
16	90403-KRN-A40	RONDELLE PLATE			001	0	0	5.37
17	90601-KRN-A40	CIRCLIP INTERIEUR			001	0	0	8.12
18	90751-GK1-003	JOINT TORIQUE, 8.5X1.7			001	0	0	2.72
19	91204-MEN-A31	JOINT D'ETANCHEITE D'HUILE, 10X21X5			001	0	0	9.80
20	91302-PA9-003	JOINT TORIQUE, 39.8X2.2 (ARAI)			001	0	0	4.11
21	91303-377-000	JOINT TORIQUE, 13.8X2.5			001	0	0	6.09
22	91307-KRN-A41	D-ANNEAU, 14X3			001	0	0	6.81
23	94301-08140	GOUJON, 8X14			001	0	0	2.64
24	94301-10160	GOUJON, 10X16			001	0	0	3.02
25	94520-14000	CIRCLIP INTERIEUR, 14MM			001	0	0	1.19
26	96001-06030-07	BOULON DE BRIDE, 6X30			002	0	0	2.01

CRF250R CRF250RE 2014 ED EXTREME RED

E-11 GENERATRICE

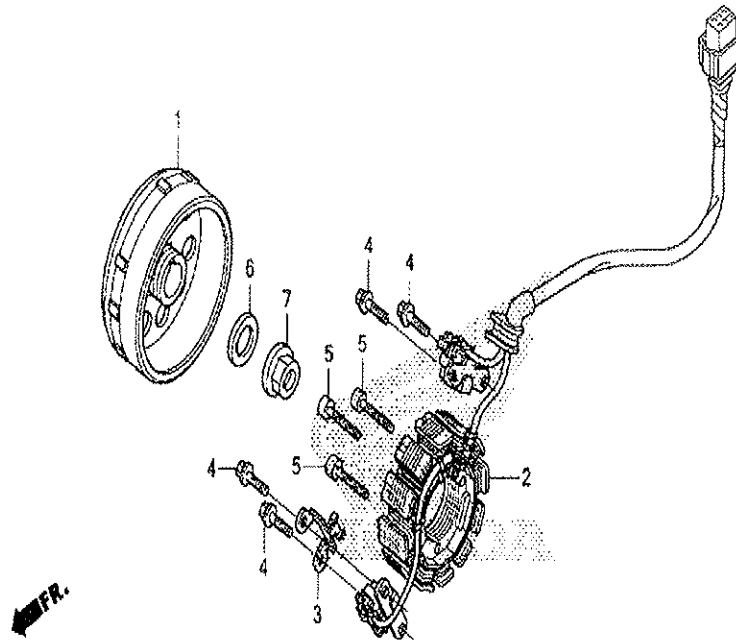

KRN7E100

n° de référence	référence	Description	à partir de	jusqu'à	Qté unitaire	Qté commandée	Qté réparation	Prix CHF
1	31110-KRN-A81	VOLANT COMP.			001	0	0	0.00
2	31120-KRN-A81	STATOR COMP.			001	0	0	404.10
3	32112-KRN-A40	AGRAFE DE FIL			001	0	0	10.37
4	90005-896-000	BOULON DE BRIDE, 5X16			004	0	0	1.97
5	90102-V02-000	BOULON DE DOUILLE, 5X25			003	0	0	2.96
6	90401-MEN-A30	RONDELLE, 12.1X24.5			001	0	0	6.36
7	94050-12000	ECROU DE BRIDE, 12MM			001	0	0	2.51

CRF250R CRF250RE 2014 ED EXTREME RED

E-14 POMPE A HUILE

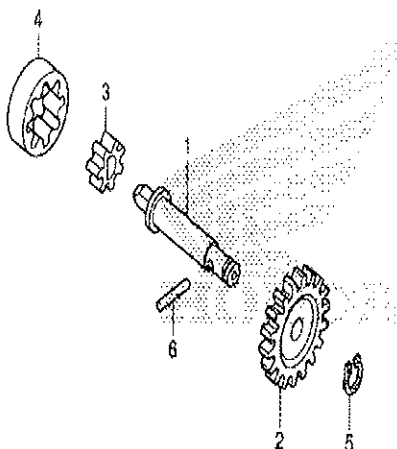

FR.

KRN7E1400

n° de référence	référence	Description	à partir de	jusqu'à	Qte unitaire	Qte commandée	Qte réparation	Prix CHF
1	15111-KRN-A40	ARBRE DE POMPE A HUILE			001	0	0	47.21
2	15133-KRN-A40	PIGNON MENE DE POMPE A HUILE (18T)			001	0	0	53.81
3	15331-GF6-000	ROTOR INTERIEUR DE POMPE A HUILE			001	0	0	10.01
4	15332-GF6-000	ROTOR EXTERIEUR DE POMPE A HUILE			001	0	0	11.90
5	90652-KY4-900	CIRCLIP, 8MM			001	0	0	2.68
6	96220-30178	ROULEAU, 3X17.8			001	0	0	0.56

CRF250R CRF250RE 2014 ED EXTREME RED

E-15 CARTER MOTEUR

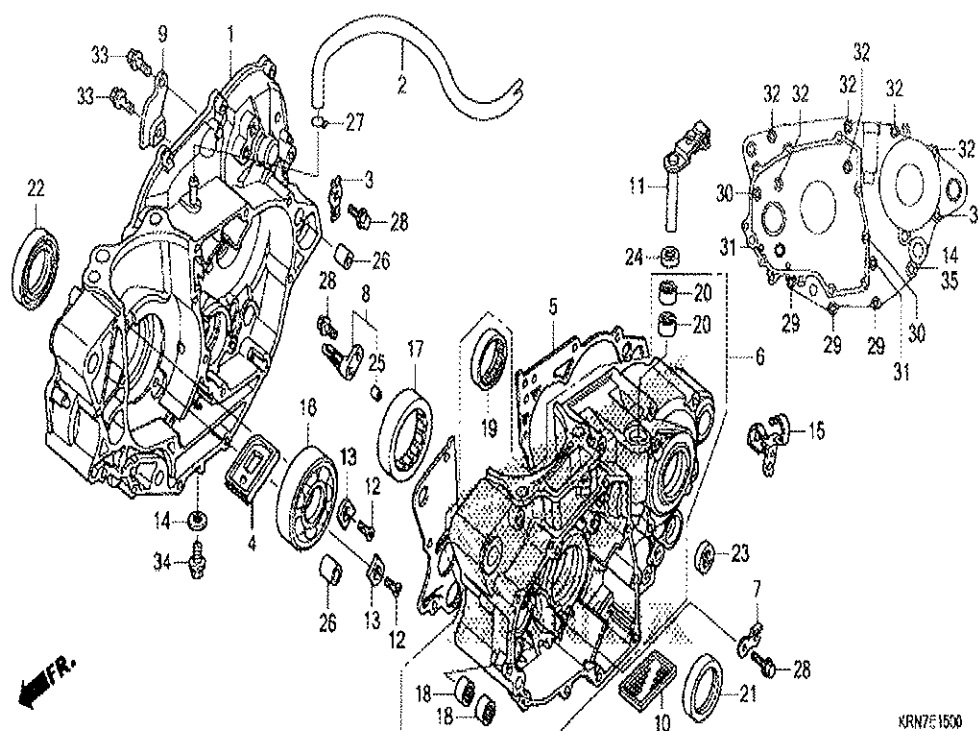

n° de référence	référence	Description	à partir de	jusqu'à	Qté unitaire	Qté commandée	Qté réparation	Prix CHF
1	11100-KRN-A80	CARTER MOTEUR COMP. D.			001	0	0	481.55
2	11105-KRN-670	TUYAU DE RESPIRATION			001	0	0	15.98
3	11106-MEN-A30	PLAQUE, GUIDE TUBE			001	0	0	2.77
4	11110-MEN-A31	SOUPAPE COMP. ANCHE			001	0	0	42.34
5	11191-KRN-A40	JOINT DE CARTER			001	0	0	36.58
6	11200-KRN-A80	CARTER MOTEUR COMP. G.			001	0	0	544.84
7	11206-KRN-A40	PLAQUE, GUIDE CHAINE DE CAME			001	0	0	5.95
8	11210-KRN-A40	COMP. BUSE, PISTON #70			001	0	0	55.15
9	15201-KRN-A40	PLAQUE DE GUIDE D'HUILE			001	0	0	9.13
10	15421-MEN-A31	CREPINE DE FILTRE A HUILE			001	0	0	21.53
11	22810-KRN-A80	LEVIER COMP., POUSSOIR D'EMBRAYAGE			001	0	0	0.00
12	90001-MEN-850	VIS PLAT SPECIAL, 6X17			002	0	0	3.09
13	90441-MEN-A30	PLAQUE DE PORTE-ROULEMENT			002	0	0	6.63
14	90474-333-000	RONDELLE ETANCHEITE, 8MM			002	0	0	4.76
15	90610-MEN-A30	GUIDE DE TUYAU			001	0	0	10.42
16	91001-KRN-671	ROULEMENT A BILLES RADIAL, 30X72X16			001	0	0	41.38
17	91002-KRN-A11	ROULEMENT, GALET SPECIAL			001	0	0	94.19
18	91006-HA0-003	ROULEMENT A AIGUILLES, 9MM (NTN)			002	0	0	12.74
19	91022-KA4-740	ROULEMENT DE COQUILLE 33X38X8 (NTN)			001	0	0	17.90
20	91053-719-005	ROULEMENT A AIGUILLES, 12X16X10 (NTN)			002	0	0	39.61
21	91201-MEB-671	JOINT D'ETANCHEITE D'HUILE, 38X52X7 (ARAI)			001	0	0	35.65
22	91202-MEY-671	JOINT D'ETANCHEITE D'HUILE, 39X56X7.5 (ARAI)			001	0	0	35.65
23	91203-KA4-771	JOINT D'ETANCHEITE D'HUILE, 14X22X5 (NOK)			001	0	0	11.62
24	91205-MEB-671	JOINT D'ETANCHEITE D'HUILE, 12X18X3 (ARAI)			001	0	0	8.69
25	94301-08100	GOUJON, 8X10			001	0	0	2.59
26	94301-14200	GOUJON, 14X20			002	0	0	3.15
27	95002-02100	AGRAFE DE TUYAU (B10)			001	0	0	1.47
28	96001-06012-00	BOULON DE BRIDE, 6X12			003	0	0	1.68
29	96001-06045-00	BOULON DE BRIDE, 6X45			003	0	0	2.51

30	96001-06050-00	BOULON DE BRIDE, 6X50	002	0	0	2.51
31	96001-06055-00	BOULON DE BRIDE, 6X55	002	0	0	2.51
32	96001-06070-00	BOULON DE BRIDE, 6X70	007	0	0	2.59
33	96300-06012-00	BOULON DE BRIDE, 6X12	002	0	0	1.53
34	96300-08020-00	BOULON DE BRIDE, 8X20	001	0	0	2.07
35	96300-08070-00	BOULON DE BRIDE, 8X70	001	0	0	3.84

CRF250R CRF250RE 2014 ED EXTREME RED

E-16 VILEBREQUIN/PISTON

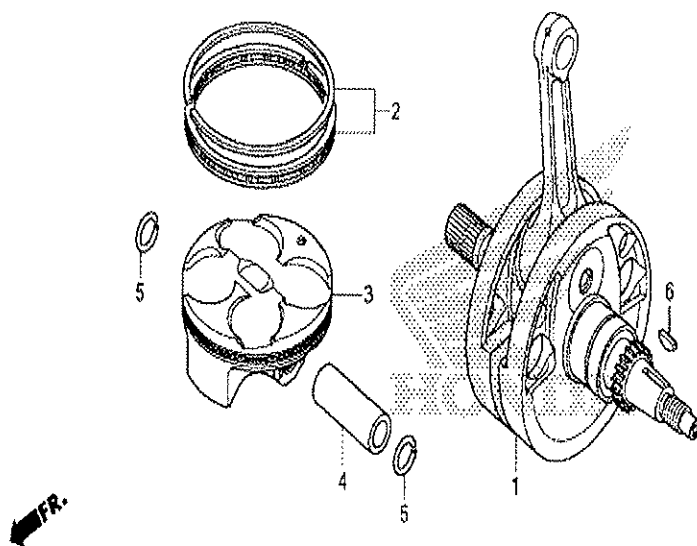

KRN7E1600

n° de référence	référence	Description	à partir de	jusqu'à	Qté unitaire	Qté commandée	Qté réparation	Prix CHF
1	13000-KRN-A60	VILEBREQUIN COMP.			001	0	0	792.53
2	13011-KRN-A40	JEU DE BAGUE DE PISTON			001	0	0	132.60
3	13101-KRN-A80	PISTON			001	0	0	136.85
4	13111-KRN-A80	AXE, PISTON			001	0	0	41.20
5	13112-MEE-000	ATTACHE D'AXE DE PISTON, 16MM			002	0	0	3.37
6	13331-360-000	CLAVETTE DE WOODRUFF SPECIALE, 25X14			001	0	0	5.17

CRF250R CRF250RE 2014 ED EXTREME RED

E-16-10 BALANCIER

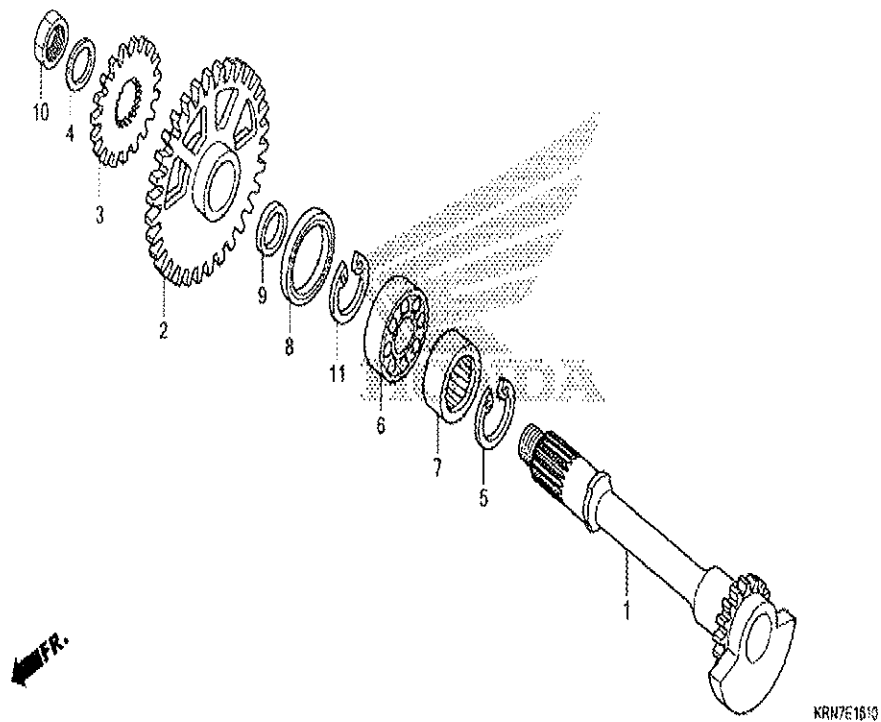

n°de référence	référence	Description	à partir de	jusqu'à	Qté unitaire	Qté commandée	Qté réparation	Prix CHF
1	13420-KRN-A40	ARBRE COMP. DE BALANCIER			001	0	0	294.85
2	13422-KRN-A40	PIGNON MENE DE BALANCIER (32T)			001	0	0	103.77
3	19245-KRN-A40	PIGNON, COMMANDE POMPE A EAU (19T)			001	0	0	51.26
4	90401-KFC-900	RONDELLE, 12X22.5			001	0	0	2.05
5	90604-MEB-670	CIRCLIP SPECIAL, 33MM			001	0	0	7.91
6	91001-MEN-A31	ROULEMENT SPECIAL A BILLES RADIAL, 6202			001	0	0	17.49
7	91008-KRN-A41	ROULEMENT A ROULEAUX, 20X32X13			001	0	0	19.25
8	91205-KE1-004	JOINT D'ETANCHEITE D'HUILE, 24X36X8			001	0	0	15.53
9	91301-KRN-A41	D-ANNEAU, 15MM			001	0	0	6.13
10	94002-12200-0S	ECROU HEX., 12MM			001	0	0	1.53
11	94520-36000	CIRCLIP INTERIEUR, 36			001	0	0	3.02

CRF250R CRF250RE 2014 ED EXTREME RED

E-17 BOITE DE VITESSES

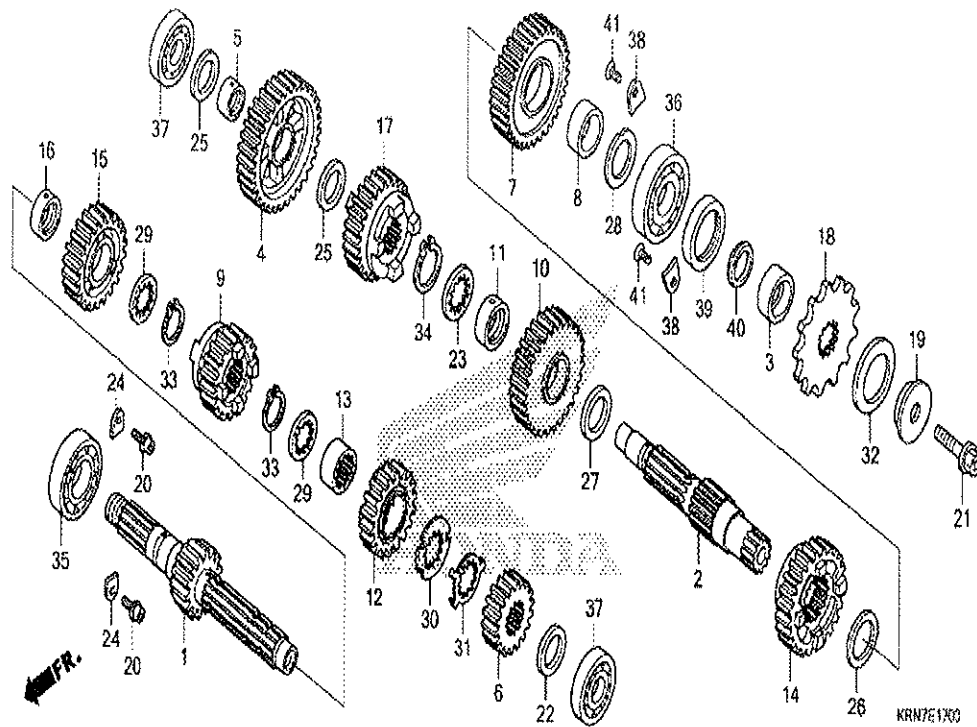

n° de référence	référence	Description	à partir de	jusqu'à	Qté unitaire	Qté commandée	Qté réparation	Prix CHF
1	23210-KRN-A80	ARBRE PRINCIPAL COMP. (14T)			001	0	0	311.17
2	23221-KRN-A80	ARBRE DE RENVOI			001	0	0	0.00
3	23225-KSC-670	COLLIER D'ARBRE DE RENVOI			001	0	0	23.87
4	23411-KRN-A80	PIGNON PREMIERE D'ARBRE DE RENVOI (33T)			001	0	0	0.00
5	23413-KRN-A40	COLLIER, 17MM			001	0	0	14.95
6	23421-KRN-A80	PIGNON DEUXIEME D'ARBRE PRINCIPAL (18T)			001	0	0	0.00
7	23431-KRN-A80	PIGNON DEUXIEME D'ARBRE DE RENVOI (34T)			001	0	0	121.40
8	23432-KRN-A40	COLLIER, 24MM			001	0	0	14.63
9	23441-KRN-A80	PIGNON TROISIEME D'ARBRE PRINCIPAL (18T)			001	0	0	120.13
10	23451-KRN-A80	PIGNON TROISIEME D'ARBRE DE RENVOI (28T)			001	0	0	115.33
11	23452-KSC-670	ENTRETOISE, PIGNON DE TROISIEME DE RENVOI			001	0	0	18.35
12	23461-KRN-A80	PIGNON QUATRIEME D'ARBRE PRINCIPAL (18T)			001	0	0	105.71
13	23462-KRN-A40	COLLIER DE PIGNON QUATRIEME ARBRE PRINCIPAL			001	0	0	21.48
14	23471-KRN-A80	PIGNON QUATRIEME D'ARBRE DE RENVOI (24T)			001	0	0	120.13
15	23481-KRN-A80	PIGNON CINQUIEME D'ARBRE PRINCIPAL (22T)			001	0	0	109.26
16	23482-KRN-A40	COLLIER, 20MM			001	0	0	13.39
17	23491-KRN-A80	PIGNON CINQUIEME D'ARBRE DE RENVOI (25T)			001	0	0	132.78
18	23801-KSR-A00	PIGNON DE COMMANDE (13T)			001	0	0	54.18
19	23802-KSC-670	BAGUE, ROUE DENTEE MENANTE			001	0	0	31.20
20	90071-MF5-000	BOULON DE DOUILLE DE BRIDE, 6X14			002	0	0	4.96
21	90112-413-000	BOULON UBS, 8X33			001	0	0	6.24
22	90403-HN8-000	RONDELLE SPECIALE, 17MM			001	0	0	4.98
23	90404-KW3-000	RONDELLE A DEVELOPPANTE DE POUSSEE 22X21X1			001	0	0	1.71
24	90441-KRM-840	PLAQUE DE PORTE-ROULEMENT			002	0	0	1.57
25	90446-357-000	RONDELLE DE BUTEE, 17.2MM			002	0	0	10.35
26	90452-KSR-A00	RONDELLE, 24X32X1			001	0	0	5.74

27	90452-KZ4-000	RONDELLE DE BUTEE, 22X30X1	001	0	0	5.34
28	90453-KRN-A80	RONDELLE, 22X33X1.5	001	0	0	6.63
29	90455-HM8-A40	RONDELLE CANNELEE, 20MM	002	0	0	4.13
30	90461-KRN-A80	RONDELLE CANNELEE, 20MM	001	0	0	6.27
31	90462-KRN-A80	RONDELLE BLOCAGE, 20MM	001	0	0	6.81
32	90501-KSC-670	RONDELLE ELASTIQUE, 24MM	001	0	0	11.02
33	90601-360-000	BAGUES DE SERRAGE, 20MM	002	0	0	8.61
34	90602-360-000	BAGUES DE SERRAGE, 22MM	001	0	0	6.97
35	91004-KSC-671	ROULEMENT A BILLES RADIAL, 22X47X14	001	0	0	24.53
36	91005-KRN-A41	ROULEMENT A BILLES RADIAL, 22X52X14	001	0	0	31.04
37	91006-MEN-A71	ROULEMENT A BILLES RADIAL, 17X40X11	002	0	0	36.50
38	91012-KRN-A40	PLAQUE DE ROULEMENT D'ARBRE DERENVOI	002	0	0	11.50
39	91201-KSR-A01	JOINT D'ETANCHEITE D'HUILE, 28X37X7	001	0	0	21.77
40	91301-KSR-A01	D-ANNEAU, 22MM	001	0	0	5.77
41	93600-06010-0H	VIS A TETE PLATE, 6X10	002	0	0	1.25

CRF250R CRF250RE 2014 ED EXTREME RED

E-19 BARILLET DE SELECTION

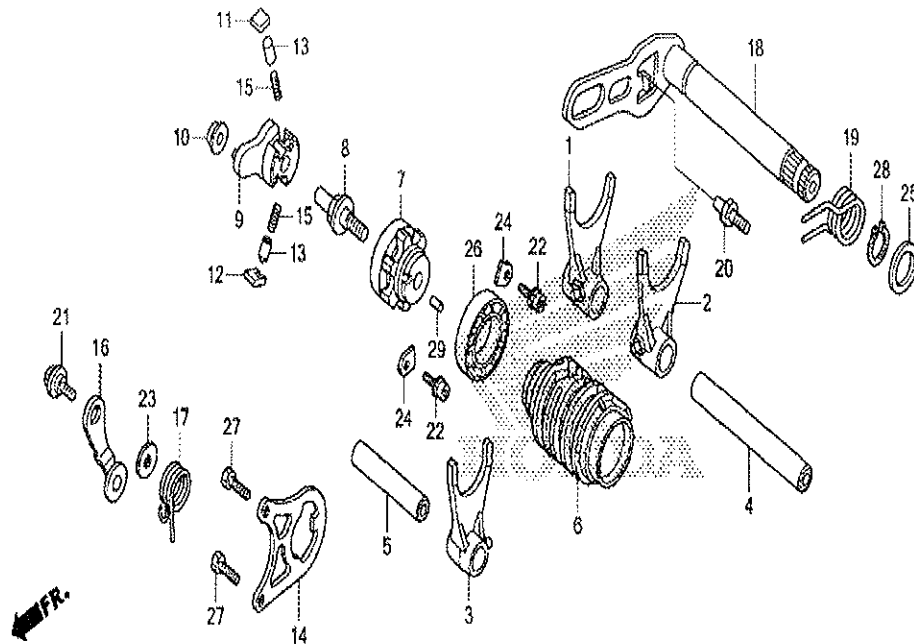

KRN7E1900

n°de référence	référence	Description	à partir de	jusqu'à	Qté unitaire	Qté commandée	Qté réparation	Prix CHF
1	24211-KRN-A40	FOURCHETTE D. DE CHANGEMENT DEVITESSE			001	0	0	107.26
2	24221-KRN-A40	FOURCHETTE G. DE CHANGEMENT DEVITESSE			001	0	0	107.26
3	24231-KRN-A40	FOURCHETTE CENTRALE DE CHANGEMENT DE VITESSE			001	0	0	118.98
4	24241-KSC-670	ARBRE A DE FOURCHETTE CHANGEMENT			001	0	0	45.31
5	24242-KRN-A40	ARBRE B DE FOURCHETTE CHANGEMENT			001	0	0	22.75
6	24311-KRN-A80	TAMBOUR DE CHANGEMENT DE VITESSE			001	0	0	118.33
7	24312-KRN-A30	CENTRE DE TAMBOUR DE CHENGE CHANGEMENT VITESSE			001	0	0	69.25
8	24315-HA0-000	AXE DE SELECTION			001	0	0	14.59
9	24321-MEB-670	CHANGEMENT DE TAMBOUR			001	0	0	80.37
10	24322-MM4-000	COLLIER DE CHANGEMENT			001	0	0	4.58
11	24324-KA3-711	CLIQUET A			001	0	0	11.43
12	24325-KA3-711	CLIQUET B			001	0	0	11.43
13	24326-KBH-901	PLONGEUR DE CLIQUET			002	0	0	8.18
14	24328-KRN-A40	PLAQUE DE GUIDE			001	0	0	20.42
15	24329-KA3-740	RESSORT DE PLONGEUR DE CLIQUET			002	0	0	3.45
16	24430-KRN-A30	BUTEE COMP. TAMBOUR DE CHANGEMENT DE VITESSE			001	0	0	24.35
17	24435-KSE-670	RESSORT DE BUTEE DE TAMBOUR			001	0	0	5.19
18	24610-KRN-A41	BROCHE COMP. CHANGEMENT DE VITESSE			001	0	0	121.62
19	24651-MEB-670	RESSORT DE RAPPEL DE CHANGEMENT DE VITESSE			001	0	0	5.30
20	24652-KRN-A40	GUOPILLE DE RESSORT DE RAPPEL CHANGEMENT DE VITESSE			001	0	0	9.72
21	90022-MG8-000	PIVOT DE BRAS DE BUTEE TAMBOUR DE CHANGEMENT			001	0	0	1.71
22	90071-MF5-000	BOULON DE DOUILLE DE BRIDE, 6X14			002	0	0	4.96
23	90435-HB3-000	RONDELLE, 6.1MM			001	0	0	4.64
24	90441-KRM-840	PLAQUE DE PORTE-ROULEMENT			002	0	0	1.57
25	90451-155-000	RONDELLE, 14MM			001	0	0	3.60

26	91004-KY4-900	ROULEMENT A BILLES RADIAL, 6905U	001	0	0	17.63
27	93301-06016-0A	BOULON HEX., 6X16	002	0	0	1.19
28	94510-14000	CIRCLIP EXTERIEUR, 14MM	001	0	0	1.25
29	96220-40080	ROULEAU, 4X8	001	0	0	0.64

CRF250R CRF250RE 2014 ED EXTREME RED

E-20 AXE DE KICKSTARTER

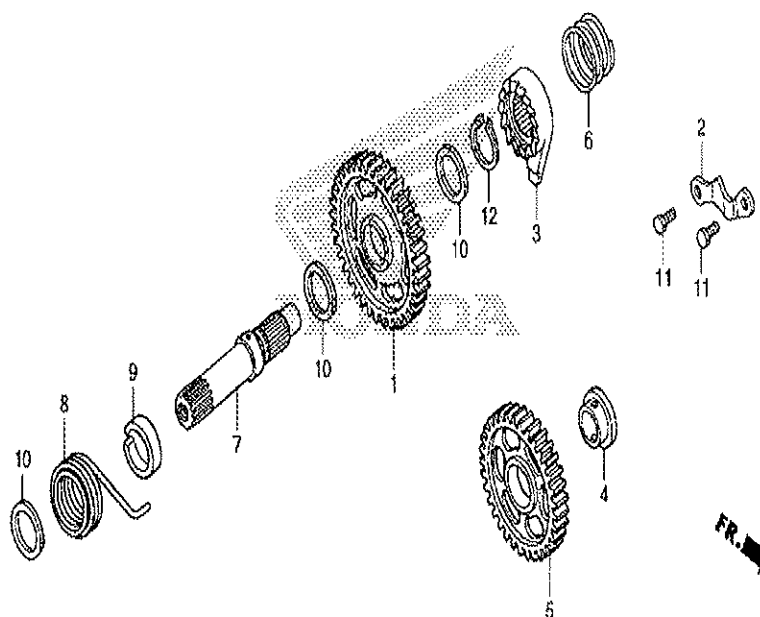

KRN7E2000

n° de référence	référence	Description	à partir de	jusqu'à	Qté unitaire	Qté commandée	Qté réparation	Prix CHF
1	28210-KRN-A40	PIGNON COMP. KICK DE DEMARRAGE (37T)			001	0	0	112.02
2	28215-KRN-A80	PLAQUE DE GUIDE DE ROCHET			001	0	0	0.00
3	28221-KRN-A40	ROCHET DE DEMARREUR			001	0	0	80.01
4	28222-KK0-000	BAGUE, 15MM			001	0	0	28.00
5	28231-KRN-A40	PIGNON FOU DE DEMARREUR (33T)			001	0	0	85.67
6	28242-KA3-710	RESSORT DE CLIQUET			001	0	0	3.67
7	28251-KRN-A40	BROCHE DE KICK DE DEMARRAGE			001	0	0	122.30
8	28261-KRN-A40	RESSORT DE KICK DE DEMARRAGE			001	0	0	20.11
9	28282-KZ4-B00	COLLIER DE BROCHE DE KICK DEMARRAGE			001	0	0	9.18
10	90501-444-000	RONDELLE, 16.8X24			003	0	0	5.75
11	93301-06016-0A	BOULON HEX., 6X16			002	0	0	1.19
12	94510-16000	CIRCLIP EXTERIEUR, 16MM			001	0	0	1.47

CRF250R CRF250RE 2014 ED EXTREME RED

E-23 CORPS DE PAPILLON

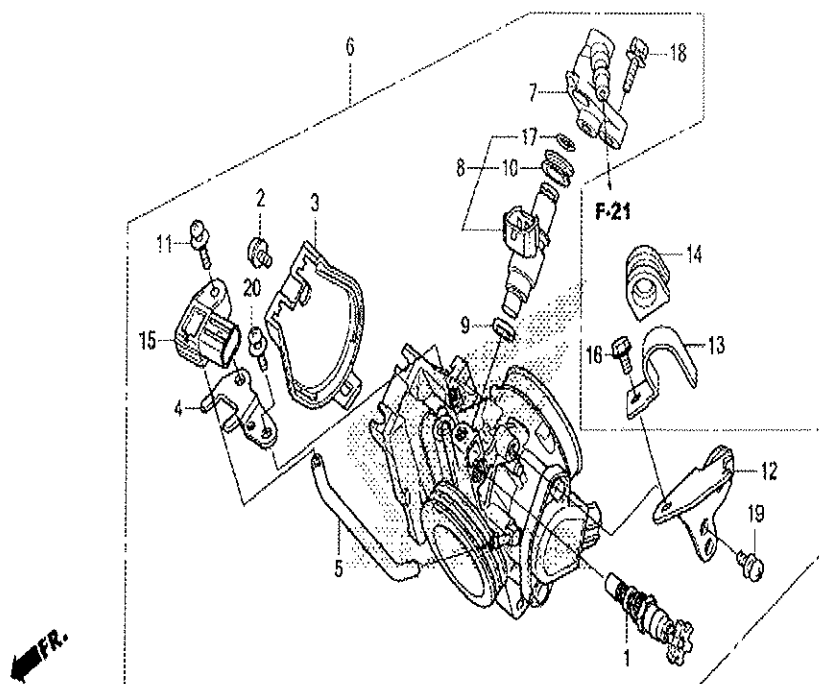

KRN7E2300

n°de référence	référence	Description	à partir de	jusqu'à	Qté unitaire	Qté commandée	Qté réparation	Prix CHF
1	16046-KRN-A41	SOUPAPE COMP. DEMARREUR			001	0	0	87.85
2	16080-HP1-601	BOULON, CACHE			001	0	0	10.19
3	16157-MEN-A31	COUVERCLE DE CORPS			001	0	0	22.82
4	16191-KRN-A41	ETAL, CAPTEUR PB			001	0	0	9.85
5	16199-KRN-A41	TUBE			001	0	0	12.65
6	16400-KRN-A71	ENS. CORPS DE PAPILLON (GQ28A A)			001	0	0	1264.96
7	16422-MEN-A31	RACCORD, INJECTEUR			001	0	0	24.44
8	16450-KRN-A41	ENS. INJECTEUR D'ESSENCE			001	0	0	242.28
9	16472-MCW-000	ANNEAU D'ETANCHEITE			001	0	0	5.21
10	16473-P7A-004	ANNEAU DE COUSSIN D'INJECTEUR			001	0	0	5.90
11	16542-MEL-003	RONDELLE A BOULON, 6X18			001	0	0	5.03
12	17567-MEN-A31	BASE, BRIDE			001	0	0	7.60
13	17568-HP5-600	AGRAFE DE DURITE D'ESSENCE			001	0	0	2.89
14	17579-HP5-600	CAOUTCHOUC, DURITE NOURRICE DE CARBURANT			001	0	0	3.18
15	37830-MEL-003	ENS. DE CAPTEUR DE CARTE			001	0	0	335.00
16	90002-892-000	BOULON DE BRIDE, 5X10			001	0	0	2.32
17	91301-P7A-004	JOINT TORIQUE, 7.8X1.9			001	0	0	3.86
18	93401-05020-00	RONDELLE A BOULON, 5X20			002	0	0	1.71
19	93892-05012-18	VIS A TETE A RONDELLE, 5X12			001	0	0	1.25
20	93892-06014-18	VIS A TETE A RONDELLE, 6X14			001	0	0	1.71

CRF250R CRF250RE 2014 ED EXTREME RED

F-4 LEVIER DE GUIDON/COMMUTATEUR/CABLE

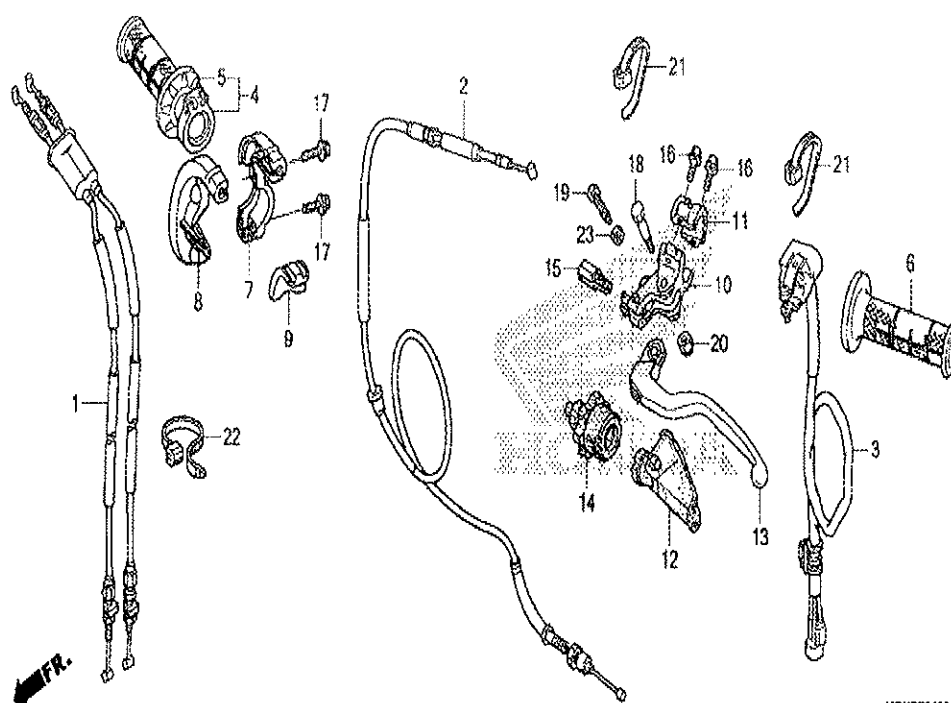

KRN7F0400

n° de référence	référence	Description	à partir de	jusqu'à	Qté unitaire	Qté commandée	Qté réparation	Prix CHF
1	17910-KRN-A82	CABLE COMP. ACCELERATEUR			001	0	0	82.00
2	22870-KRN-A80	CABLE COMP. EMBRAYAGE			001	0	0	52.84
3	35130-KRN-A81	ENS. INTERRUPTEURS, ARRET DU MOTEUR ET INDICATEUR			001	0	0	130.33
4	53140-KRN-A30	POIGNEE COMP. GAZ			001	0	0	42.70
5	53165-KRN-A30	POIGNEE D.			001	0	0	20.33
6	53166-KRN-A30	POIGNEE G.			001	0	0	20.33
7	53167-MEB-672	BOITIER D'ACCELERATEUR SUPERIEUR			001	0	0	45.38
8	53168-MEB-671	BOITIER D'ACCELERATEUR INFERIEUR			001	0	0	45.38
9	53169-MEB-670	COULISSEAU DE CABLE D'ACCELERATEUR			001	0	0	9.07
10	53172-KSK-670	SUPPORT DE LEVIER DE GUIDON G.			001	0	0	60.04
11	53174-KCE-670	PORTE-SUPPORT DE LEVIER G.			001	0	0	25.05
12	53177-KSK-670	COUVERCLE DE LEVIER DE GUIDON G.			001	0	0	13.64
13	53178-MEN-A01	LEVIER DE GUIDON G.			001	0	0	39.01
14	53179-MEN-671	CADRAN, REGLAGE CABLE D'EMBAYAGE			001	0	0	21.37
15	53192-MEN-670	BOULON DE REGLAGE DE CABLE			001	0	0	14.04
16	90102-MEN-A60	BOULON, 6X22			002	0	0	4.73
17	90106-MEN-A60	BOULON, 6X20			002	0	0	4.04
18	90113-429-770	BOULON DE PIVOT DE LEVIER POIGNEE			001	0	0	7.43
19	90118-MEN-670	BOULON, LEVIER REGLAGE			001	0	0	5.75
20	90301-782-000	ECROU U, 6MM			001	0	0	2.65
21	90650-KV6-003	BANDE, CABLE 95MM			002	0	0	6.42
22	90650-MA6-720	BANDE DE FAISCEAU ELECTRIQUE			001	0	0	6.56
23	94001-06000-0S	ECROU HEX., 6MM			001	0	0	1.19

CRF250R CRF250RE 2014 ED EXTREME RED
F-4 LEVIER DE GUIDON/COMMUTATEUR/CABLE

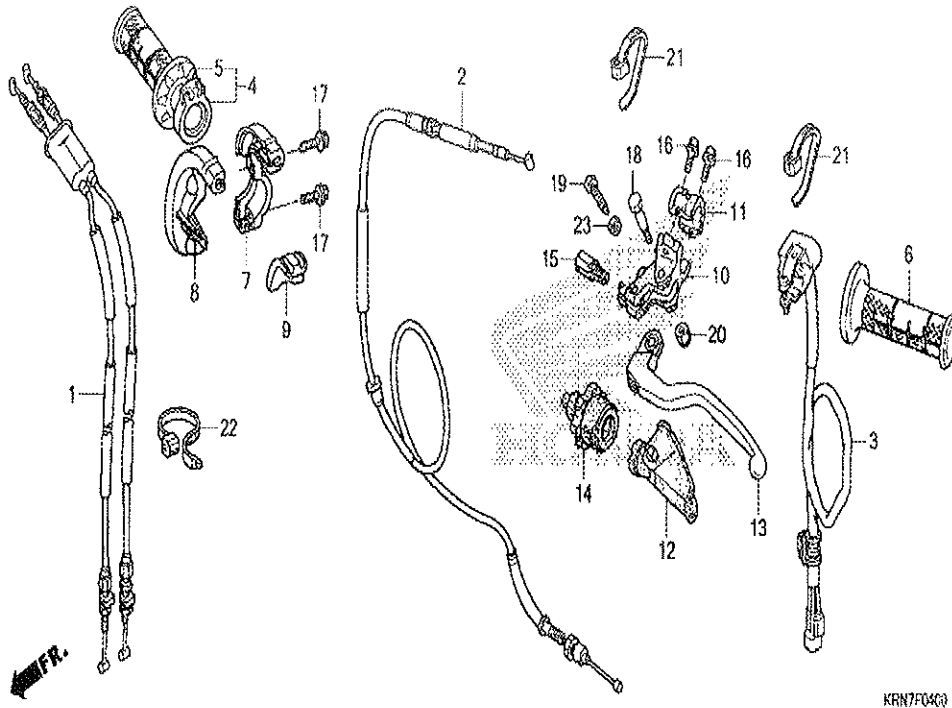

n° de référence	référence	Description	à partir de	jusqu'à	Qté unitaire	Qté commandée	Qté réparation	Prix CHF
1	17910-KRN-A82	CABLE COMP. ACCELERATEUR			001	0	0	82.00
2	22870-KRN-A80	CABLE COMP. EMBRAYAGE			001	0	0	52.84
3	35130-KRN-A81	ENS. INTERRUPTEURS, ARRET DU MOTEUR ET INDICATEUR			001	0	0	130.33
4	53140-KRN-A30	POIGNEE COMP. GAZ			001	0	0	42.70
5	53165-KRN-A30	POIGNEE D.			001	0	0	20.33
6	53166-KRN-A30	POIGNEE G.			001	0	0	20.33
7	53167-MEB-672	BOITIER D'ACCELERATEUR SUPERIEUR			001	0	0	45.38
8	53168-MEB-671	BOITIER D'ACCELERATEUR INFERIEUR			001	0	0	45.38
9	53169-MEB-670	COULISSEAU DE CABLE D'ACCELERATEUR			001	0	0	9.07
10	53172-KSK-670	SUPPORT DE LEVIER DE GUIDON G.			001	0	0	60.04
11	53174-KCE-670	PORTE-SUPPORT DE LEVIER G.			001	0	0	25.05
12	53177-KSK-670	COUVERCLE DE LEVIER DE GUIDON G.			001	0	0	13.64
13	53178-MEN-A01	LEVIER DE GUIDON G.			001	0	0	39.01
14	53179-MEN-671	CADRAN, REGLAGE CABLE D'EMBAYAGE			001	0	0	21.37
15	53192-MEN-670	BOULON DE REGLAGE DE CABLE			001	0	0	14.04
16	90102-MEN-A60	BOULON, 6X22			002	0	0	4.73
17	90106-MEN-A60	BOULON, 6X20			002	0	0	4.04
18	90113-429-770	BOULON DE PIVOT DE LEVIER POIGNEE			001	0	0	7.43
19	90118-MEN-670	BOULON, LEVIER REGLAGE			001	0	0	5.75
20	90301-782-000	ECROU U, 6MM			001	0	0	2.66
21	90650-KV6-003	BANDE, CABLE 95MM			002	0	0	6.42
22	90650-MA6-720	BANDE DE FAISCEAU ELECTRIQUE			001	0	0	6.56
23	94001-06000-0S	ECROU HEX., 6MM			001	0	0	1.20

CRF250R CRF250RE 2014 ED EXTREME RED

F-5 MAITRE-CYLINDRE FREIN AV.

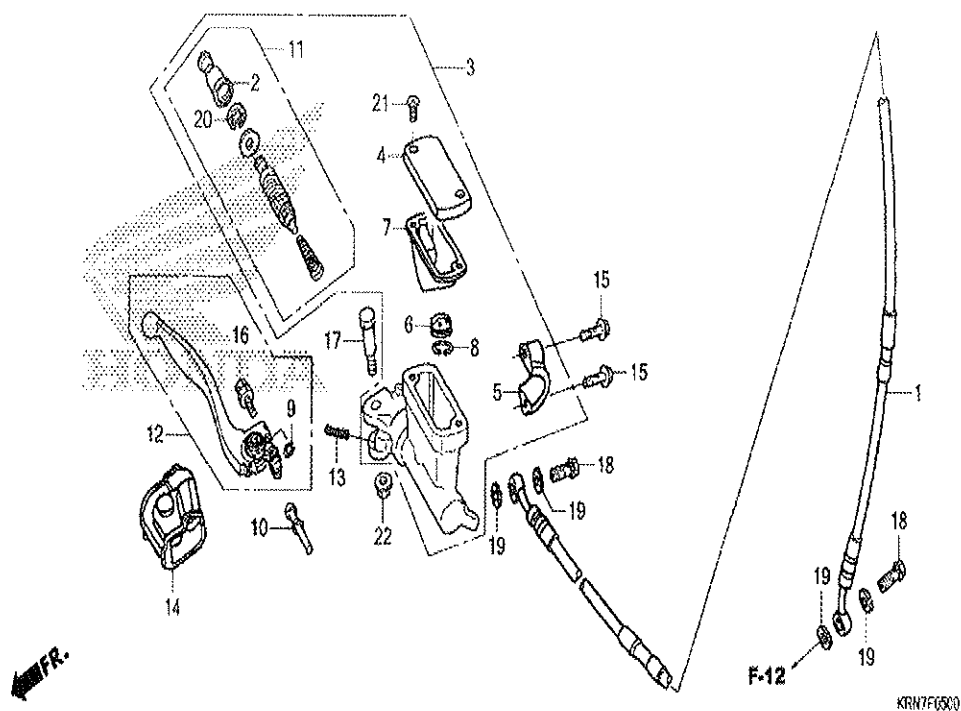

n° de référence	référence	Description	à partir de	jusqu'à	Qte unitaire	Qte commandée	Qte réparation	Prix CHF
1	45125-KRN-A31	DURITE COMP. FREIN AV.			001	0	0	281.34
2	45504-MEN-J01	SOUFFLET COMP.			001	0	0	15.17
3	45510-MEN-J01	ENS. SECONDAIRE DE CYLINDRE, MAITRE AV.			001	0	0	216.22
4	45513-KCE-671	CHAPEAU DE MAITRE CYLINDRE			001	0	0	26.38
5	45517-GW0-751	SUPPORT DE MAITRE CYLINDRE			001	0	0	18.64
6	45518-MEN-J01	SEPARATEUR COMP.			001	0	0	10.64
7	45520-KA3-731	DIAPHRAGME			001	0	0	14.67
8	45523-KA3-731	ANNEAU			001	0	0	3.07
9	45523-MEB-003	ANNEAU			001	0	0	1.53
10	45525-MEN-J01	TIGE D'ENTRAINEMENT			001	0	0	12.76
11	45530-MEN-J01	JEU DE PISTON DE MAITRE CYLINDRE			001	0	0	75.88
12	53171-MEN-J01	LEVIER COMP. GUIDON D.			001	0	0	59.71
13	53174-KN5-006	RESSORT DE LEVIER DE FREIN			001	0	0	3.67
14	53176-MEN-J01	COUVERCLE DE LEVIER DE GUIDON D.			001	0	0	10.56
15	90102-MEN-A60	BOULON, 6X22			002	0	0	4.73
16	90111-MEB-003	JEU DE BOULON, REGLAGE			001	0	0	7.03
17	90114-MEN-J01	BOULON DE LEVIER DE GUIDON			001	0	0	7.55
18	90145-MS9-612	BOULON D'HUILE, 10X22			002	0	0	13.13
19	90545-300-000	RONDELLE DE BOULON D'HUILE			004	0	0	5.12
20	90651-MA5-671	CIRCLIP			001	0	0	2.60
21	93600-04012-1G	VIS A TETE PLATE, 4X12			002	0	0	1.04
22	94050-06000	ECROU DE BRIDE, 6MM			001	0	0	1.34

CRF250R CRF250RE 2014 ED EXTREME RED

F-7 TUYAU DE GUIDON/PONT SUPERIEUR

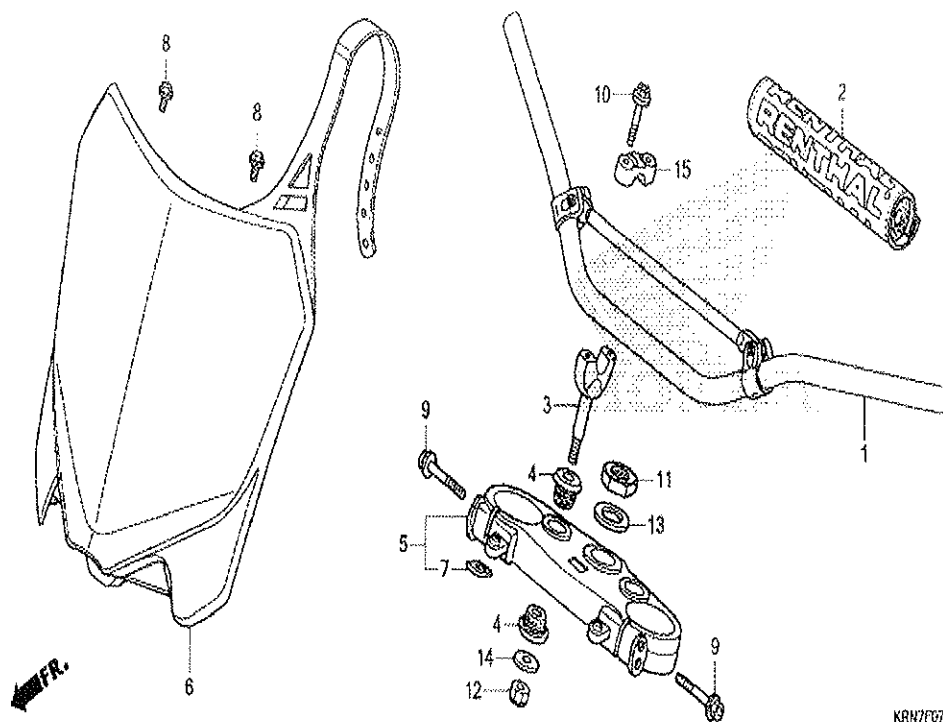

n°de référence	référence	Description	à partir de	jusqu'à	Qte unitaire	Qte commandée	Qte réparation	Prix CHF
1	53100-MEN-670	TUYAU DE GUIDON DE DIRECTION			001	0	0	96.54
2	53121-MEN-671	PROTECTEUR, POIGNEE			001	0	0	64.35
3	53132-KA3-831	SUPPORT SUPERIEUR DE GUIDON			(2)	0	0	46.44
3	53132-KZ4-J20	SUPPORT SUPERIEUR DE GUIDON			002	0	0	37.44
4	53133-KA3-832	COUSSIN DE TUYAU DE GUIDON			004	0	0	5.61
5	53300-KRN-A71	HAUT DE FOURCHE COMP.			001	0	0	260.93
6	61136-MEN-A70ZA	PLAQUE DE NUMERO AV. *NH196* (NH196 BLANC ROSS)			001	0	0	91.89
7	86150-KPG-901	ECUSSON, PRODUIT (MARUI)			001	0	0	4.15
7	86150-KPG-902	ECUSSON, PRODUIT (UEHARA)			001	0	0	4.55
8	90004-GHB-600	BOULON DE BRIDE, 6X10 (NSHF)			002	0	0	4.94
9	90107-KZ4-J40	BOULON DE BRIDE, 8X45			004	0	0	5.19
10	90124-KZ4-J40	BOULON DE BRIDE, 8X35			004	0	0	5.61
11	90304-KZ4-J30	ECROU DE TIGE DE DIRECTION			001	0	0	13.59
12	90306-KZ4-711	ECROU U, 10MM			002	0	0	4.38
13	90503-KZ4-J40	RONDILLE DE TIGE DE DIRECTION			001	0	0	3.43
14	90507-KA3-830	RONDILLE PLATE, 10MM			002	0	0	3.87
15	95014-22100	SUPPORT B1 DE TUBE SUPERIEUR DE GUIDON			002	0	0	22.53

CRF250R CRF250RE 2014 ED EXTREME RED

F-8 AMORTIS. DIRECTION

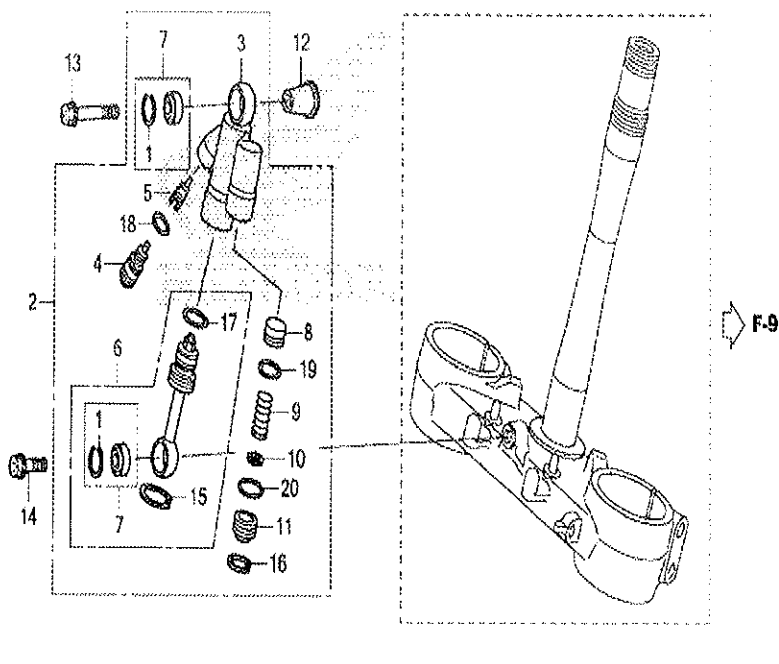

KRN7F0800

n°de référence	référence	Description	à partir de	jusqu'à	Qte unitaire	Qte commandée	Qte réparation	Prix CHF
1	52487-MEN-A11	ANNEAU DE BUTEE			002	0	0	16.43
2	53700-KRN-A71	ENS. AMORTISSEUR DE DIRECTION			001	0	0	713.37
3	53701-MEN-A51	BOITE D'AMORTISSEUR			001	0	0	263.67
4	53711-MEN-A51	COMP. DE BOULON, BOUCHON			001	0	0	57.98
5	53712-MEN-A51	PIECE, REGLAGE			001	0	0	19.07
6	53721-KRN-A71	TIGE COMP. PISTON			001	0	0	254.27
7	53731-MEN-A11	COMP. DE ROULEMENT			002	0	0	149.13
8	53754-MEN-A11	PISTON LIBRE			001	0	0	17.04
9	53755-MEN-A51	RESSORT DE RAPPEL			001	0	0	13.86
10	53756-KRN-A71	RONDELLE			001	0	0	12.40
11	53757-MEN-A11	CHAPEAU EXTREMITÉ			001	0	0	16.07
12	53782-MEN-A70	BAGUE, AMORTISSEUR DE DIRECTION			001	0	0	15.24
13	90124-MEN-A10	BOULON, 7X51.5			001	0	0	8.77
14	90125-MEN-A10	BOULON, 7X25			001	0	0	7.02
15	90651-MEN-A51	CIRCLIP (26)			001	0	0	8.45
16	90652-MEN-A11	CIRCLIP(17.3)			001	0	0	4.19
17	91256-ML3-791	JOINT TORIQUE, 21.9X2			001	0	0	5.21
18	91351-MEN-A11	JOINT TORIQUE, 9.5X1.5			001	0	0	2.93
19	91352-MEN-A11	JOINT TORIQUE, 11X1.9			001	0	0	2.93
20	91353-MEN-A11	JOINT TORIQUE, 13.5X1.5			001	0	0	2.93

CRF250R CRF250RE 2014 ED EXTREME RED

F-9 TIGE DE DIRECTION

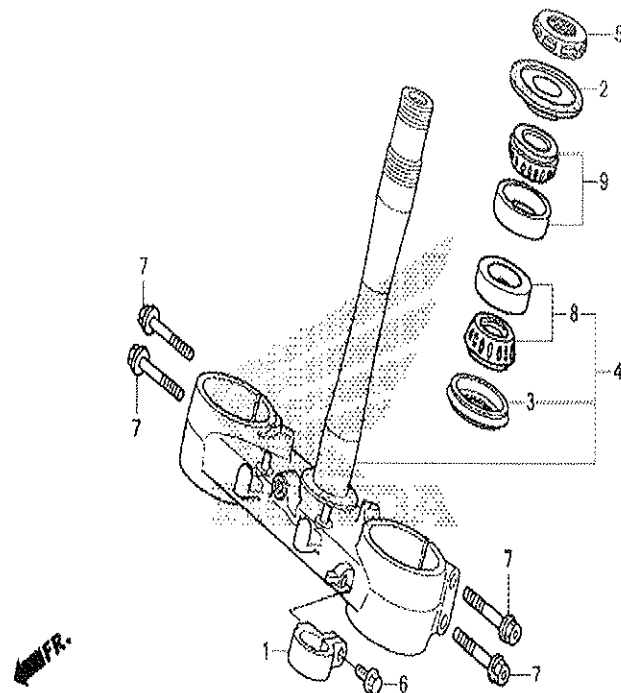

KRN7F000

n°de référence	référence	Description	à partir de	jusqu'à	Qte unitaire	Qte commandée	Qte réparation	Prix CHF
1	45468-MEN-A30	GUIDE DE DURITE DE FREIN AV.			001	0	0	22.09
2	53214-KZ3-861	CACHE-POUSSIÈRE DE TÊTE DIRECTION (ARAI)			001	0	0	14.18
3	53214-KZ4-701	CACHE-POUSSIÈRE DE TÊTE DIRECTION (ARAI)			001	0	0	13.89
4	53219-KRN-A80	SOUS ENS. DE TIGE, DIRECTION			001	0	0	736.00
5	53229-KZ4-J30	ECROU SUPÉRIEUR DE TÊTE DIRECTION			001	0	0	21.39
6	90106-MJ0-000	BOULON DE BRIDE, 6X16			001	0	0	3.22
7	90107-KZ4-J40	BOULON DE BRIDE, 8X45			004	0	0	5.19
8	91015-KZ4-701	ROULEMENT DE TUYAU PRINCIPAL (NTN)			001	0	0	44.79
9	91051-MEN-A31	ROULEMENT DE TUYAU PRINCIPAL			001	0	0	50.62

CRF250R CRF250RE 2014 ED EXTREME RED

F-10 AILE AVANT

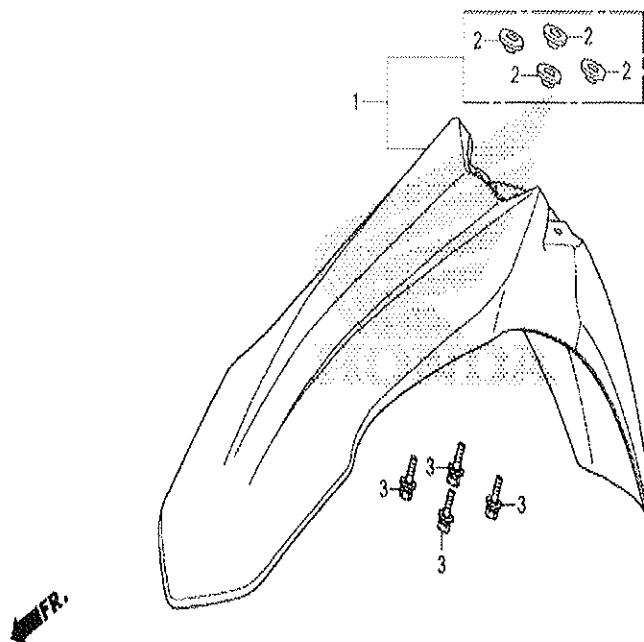

KR17F1000

n°de référence	référence	Description	à partir de	jusqu'à	Qté unitaire	Qté commandée	Qté réparation	Prix CHF
1	61110-MEN-A70ZA	ENS. GARDE-BOUE AV. *R292R* (R292R ROUGE EXTREME)			001	0	0	150.79
2	90512-KZ4-J20	COLLIER DE GARDE-BOUE AV.			004	0	0	7.85
3	93404-06016-08	RONDELLE A BOULON, 6X16			004	0	0	1.27

CRF250R CRF250RE 2014 ED EXTREME RED

F-11 FOURCHETTE AVANT

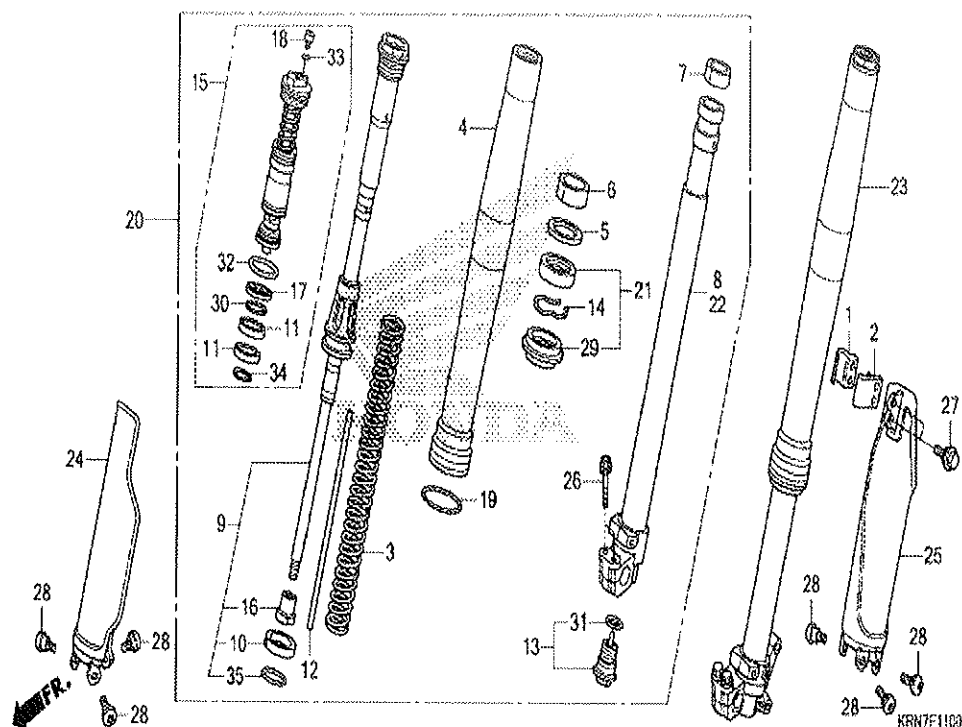

n° de référence	référence	Description	à partir de	jusqu'à	Qté unitaire	Qté commandée	Qté réparation	Prix CHF
1	45461-MEN-000	BRIDE A DE DURITE DE FREIN AV.			001	0	0	12.40
2	45462-MEN-000	AGRAFE B DE DURITE DE FREIN AV.			001	0	0	9.09
3	51401-KRN-A41	RESSORT DE FOURCH AV. (SHOWA) (4.4N/MM,0.45KGF/MM)			(2)	0	0	107.56
3	51402-KRN-A71	RESSORT DE FOURCH AV. (SHOWA) (4.8N/MM,0.49KGF/MM)			(2)	0	0	107.56
3	51403-KRN-A41	RESSORT DE FOURCH AV. (SHOWA) (4.6N/MM,0.47KGF/MM)			002	0	0	122.00
4	51410-KRN-A41	TUBE, PARTIE EXTERNE			002	0	0	688.33
5	51412-KRN-A51	ANNEAU DE REFOULEMENT			002	0	0	10.89
6	51414-KRN-A41	BAGUE DE GUIDE			002	0	0	14.68
7	51415-KRN-A41	POUSSEE DE COULISSEAU			002	0	0	20.54
8	51420-KRN-A51	TUYAU COMP. GLISSEMENT D.			001	0	0	528.90
9	51430-KRN-A71	AMORTISSEUR AV. COMP.			002	0	0	632.23
10	51431-KRN-A41	BAGUE B DE GLISSIERE			002	0	0	8.81
11	51436-KRN-A81	POUSSEE DE COULISSEAU			004	0	0	19.88
12	51438-KRN-A41	BAGUE, AIGUILLE DE REBONDISSEMENT			002	0	0	13.39
13	51440-KRN-A41	BOULON COMP. CENTRAL			002	0	0	48.65
14	51447-KRN-A41	ANNEAU DE BUTEE DE JOINT D'ETANCHEITE A HUILE			002	0	0	6.13
15	51450-KRN-A81	ENS. BOULON DE FOURCHE AV.			002	0	0	337.70
16	51451-MEN-A11	ECROU BLOCAGE			002	0	0	13.87
17	51453-KRN-A51	BAGUE DE PISTON			002	0	0	15.85
18	51456-KZ3-J41	BOULON DE BOUCHON			002	0	0	10.73
19	51476-MEY-003	BAGUE, USURE			002	0	0	8.41
20	51480-KRN-A81	SOUS-ENS. FOURCHETTE, AV. D. (SHOWA)			001	0	0	1666.17
21	51490-KRN-A41	JEU DE JOINT DE FOURCHE AV.			002	0	0	55.73
22	51520-KRN-A71	TUYAU COMP. GLISSEMENT G.			001	0	0	528.90
23	51580-KRN-A81	SOUS-ENS. FOURCHETTE, AV. G. (SHOWA)			001	0	0	1666.17
24	51610-MEN-000ZA	PROTECTEUR DE FOURCHE AV. D. *TNATURAL * (TNATURAL NATUREL)			001	0	0	73.65
25	51620-MEN-000ZA	PROTECTEUR DE FOURCHE AV. G. *TNATURAL * (TNATURAL NATUREL)			001	0	0	73.65
26	90108-KZ4-J40	BOULON DE BRIDE, 8X40			004	0	0	5.19
27	90113-KZ3-000	BOULON DE BRIDE, 6MM			002	0	0	3.92

28	90113-MAC-780 BOULON, PROTECTEUR	006	0	0	3.22
29	91254-KRN-A41 CACHE, POUSSIÈRE	002	0	0	32.96
30	91256-KRN-A51 JOINT TORIQUE, 31.6X1.8	002	0	0	4.76
31	91257-KZ3-003 JOINT TORIQUE, 21X1.9	002	0	0	3.90
32	91258-MEE-D01 JOINT TORIQUE, 39.7X2.4	002	0	0	3.43
33	91301-KZ3-711 JOINT TORIQUE, 3.5X1.5	002	0	0	2.57
34	91306-MC7-003 JOINT TORIQUE, 33.5X2	002	0	0	3.61
35	91351-KRN-A41 JOINT TORIQUE, 47.2X2.4	002	0	0	5.43

CRF250R CRF250RE 2014 ED EXTREME RED

F-12 ETRIER DE FREIN AVANT

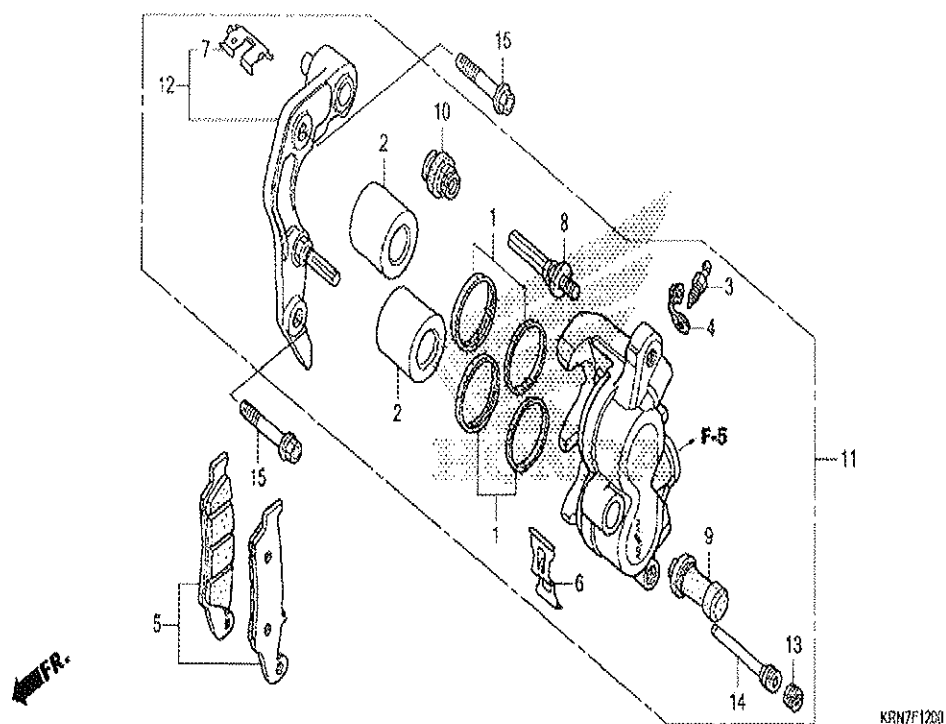

n° de référence	référence	Description	à partir de	jusqu'à	Qté unitaire	Qté commandée	Qté réparation	Prix CHF
1	06431-MA3-405	JEU D'ETANCHEITE, PISTON			002	0	0	17.11
2	43107-MBG-006	PISTON 27X27			002	0	0	47.95
3	43352-568-003	VIS DE PURGE (NISSIN)			001	0	0	6.47
4	43353-461-771	CHAPEAU, PURGEUR			001	0	0	6.71
5	45105-MY6-415	JEU DE SABOT AV.			001	0	0	61.15
6	45108-MY1-006	RESSORT DE PLAQUETTE			001	0	0	9.49
7	45112-KS6-701	FIXATION			001	0	0	7.26
8	45131-HA5-672	BOULON A D'AXE			001	0	0	17.24
9	45132-166-016	SOUFFLET DE BAGUE D'AXE (NISSIN)			001	0	0	4.64
10	45133-MA3-006	SOUFFLET B			001	0	0	7.26
11	45150-MEN-A51	SOUS-ENS. ETRIER, FREIN AV. G. (NISSIN)			001	0	0	486.60
12	45190-MEN-006	SOUS ASSEMBLAGE DE CONSOLE, MACHOIRE AV. G.			001	0	0	134.47
13	45203-MG3-016	BOUCHON DE GOUPILLE			001	0	0	6.09
14	45215-HA5-672	GOUPILLE DE SUSPENSION			001	0	0	9.39
15	90110-KZ4-J40	BOULON DE BRIDE, 8X40			002	0	0	7.75

CRF250R CRF250RE 2014 ED EXTREME RED

F-14-20 ROUE AVANT

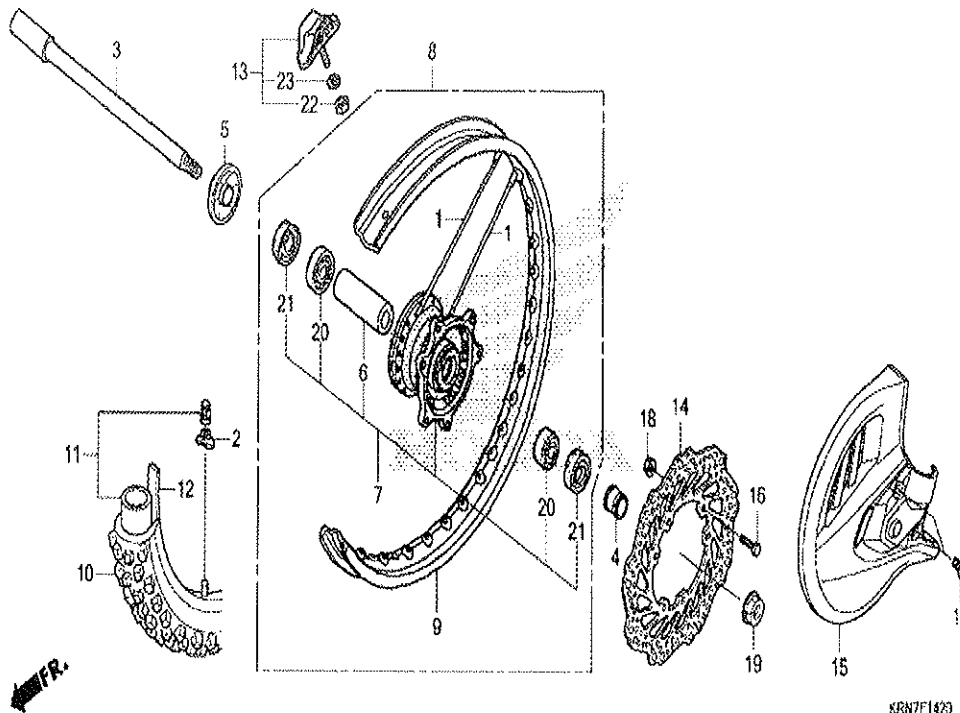

KRN7F1420

n° de référence	référence	Description	à partir de	jusqu'à	Qté unitaire	Qté commandée	Qté réparation	Prix CHF
1	06440-MEN-840	JEU DE RAYON AV. (240MM)			036	0	0	6.47
2	42714-KA3-710	CHAPEAU DE SOUPE			001	0	0	13.35
3	44301-MEN-000	AXE DE ROUE AV.			001	0	0	81.04
4	44311-KRN-A70	BAGUE, G. AV. ROUE			001	0	0	27.07
5	44312-KRN-A30	COMP. BAGUE, D. AV. ROUE			001	0	0	28.40
6	44620-MEN-A50	COLLIER D'ECARTEMENT DE ROUE AV.			001	0	0	27.84
7	44635-MEN-A50	SOUS-ENS. DE MOYEU, AV.			001	0	0	398.33
8	44650-MEN-A50	ENS. AUXILIAIRE DE ROUE AV.			001	0	0	985.50
9	44701-MEN-A11	JANTE DE ROUE AV. (21X1.60)			001	0	0	380.56
10	44711-KRN-A71	PNEU AV. (DUNLOP) (80/100-21 51M)			001	0	0	390.63
11	44712-400-004	CHAMBRE A AIR (DUNLOP) (80/100-21)			001	0	0	104.99
12	44713-KS6-641	VOLET DE PNEU (DUNLOP) (80/100-21)			001	0	0	10.84
13	44715-MA0-770	BUTEE DE BAGUETTE (1.60)			001	0	0	63.56
14	45351-KRN-A30	DISQUE DE FREIN AV.			001	0	0	170.24
15	51614-KRN-A70ZA	COUVERCLE DE DISQUE AV. *TNATURAL* (TNATURAL NATUREL)			001	0	0	46.60
16	90105-MAC-680	BOULON DE DISQUE, 6X19			006	0	0	2.95
17	90114-MAC-780	BOULON, COUVERCLE DISQUE AV.			002	0	0	2.98
18	90301-473-003	ECROU U, 6MM			006	0	0	5.67
19	90301-KZ4-J40	ECROU D'AXE AV.			001	0	0	29.83
20	91062-MAC-681	ROULEMENT A BILLES RADIAL, 6904			002	0	0	16.50
21	91201-KS6-004	JOINT D'ETANCHEITE D'HUILE, 26X37X7 (ARAI)			002	0	0	22.39
22	94001-08000-0S	ECROU HEX., 8MM			001	0	0	1.34
23	94111-08000	RONDELLE ELASTIQUE, 8MM			001	0	0	1.01

CRF250R CRF250RE 2014 ED EXTREME RED

F-15 MAITRE-CYLINDRE FREIN AR.

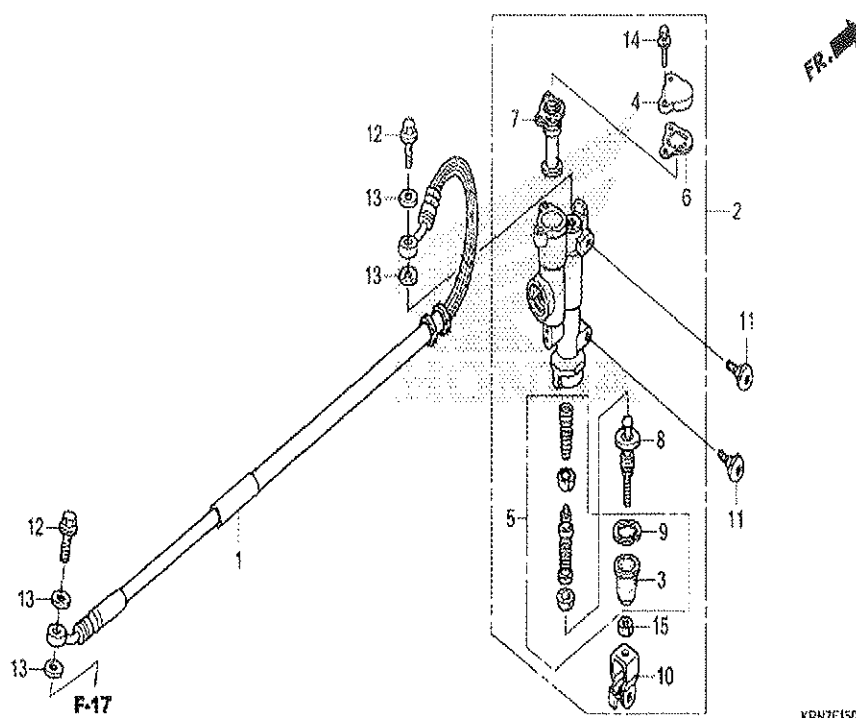

KRN7F1503

n° de référence	référence	Description	à partir de	jusqu'à	Qté unitaire	Qté commandée	Qté réparation	Prix CHF
1	43310-MEN-A81	DURITE COMP. FREIN AR.			001	0	0	84.63
2	43500-KZ4-J43	ENS. MAITRE CYLINDRE DE FREIN AR. (NISSIN)			001	0	0	361.12
3	43504-MB2-006	SOUFFLET COMP.			001	0	0	10.23
4	43513-KZ4-J41	CHAPEAU DE MAITRE CYLINDRE			001	0	0	5.43
5	43520-KZ4-J43	JEU DE PISTON DE MAITRE CYLINDRE			001	0	0	85.55
6	43521-KZ4-J41	PLAQUE DE DIAPHRAGME			001	0	0	6.54
7	43522-KZ4-J41	DIAPHRAGME			001	0	0	27.75
8	43530-KZ4-J41	TIGE COMP. POUSSE			001	0	0	32.57
9	46182-MEL-D21	CIRCLIP			001	0	0	2.37
10	46504-KZ4-J41	JOINT DE ETRIER DE FREIN			001	0	0	9.07
11	90114-MAC-780	BOULON, COUVERCLE DISQUE AV.			002	0	0	2.98
12	90145-MS9-612	BOULON D'HUILE, 10X22			002	0	0	13.13
13	90545-300-000	RONDELLE DE BOULON D'HUILE			004	0	0	5.12
14	93401-04016-00	RONDELLE A BOULON, 4X16			002	0	0	1.20
15	94002-06000-0S	ECROU HEX., 6MM			001	0	0	1.25

CRF250R CRF250RE 2014 ED EXTREME RED

F-17 ETRIER DE FREIN ARRIERE

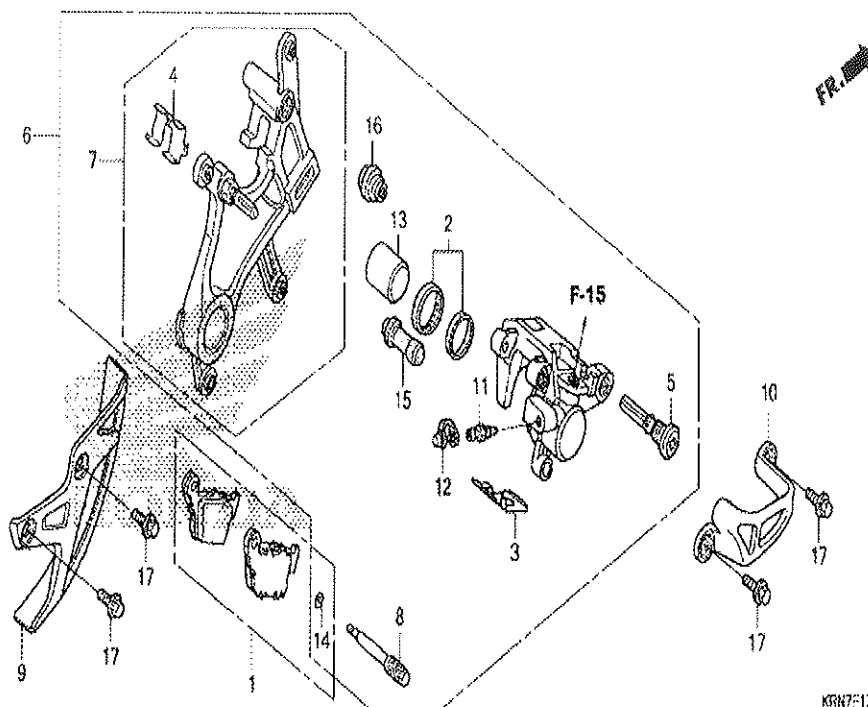

n° de référence	référence	Description	à partir de	jusqu'à	Qté unitaire	Qté commandée	Qté réparation	Prix CHF
1	06435-KRN-712	JEU DE SABOT AR.			001	0	0	81.56
2	06451-MZ2-405	JEU D'ETANCHEITE, PISTON			001	0	0	13.68
3	43108-KZ4-J41	RESSORT DE PLAQUETTE			001	0	0	7.57
4	43112-KZ4-J41	FIXATION DE SUPPORT			001	0	0	6.54
5	43131-KW3-006	BOULON DE GOUPILLE			001	0	0	13.08
6	43150-KRN-711	SOUS-ENS. ETRIER, FREIN AR. (NISSIN)			001	0	0	499.99
7	43190-KRN-711	ENS. SECONDAIRE DE SUPPORT, AR.			001	0	0	237.77
8	43215-KZ4-J41	GOUPILLE DE SUSPENSION			001	0	0	10.76
9	43330-KRN-A70ZA	COUVERCLE DE DISQUE AR *TNATURAL* (TNATURAL NATUREL)			001	0	0	30.23
10	43340-MEY-000ZA	GARDE D'ETRIER AR. *TNATURAL* (TNATURAL NATUREL)			001	0	0	35.06
11	43352-568-003	VIS DE PURGE (NISSIN)			001	0	0	6.47
12	43353-461-771	CHAPEAU, PURGEUR			001	0	0	6.71
13	45107-MCT-006	PISTON (22 A)			001	0	0	52.89
14	45111-MAJ-G41	ANNEAU DE BUTEE			001	0	0	4.56
15	45132-166-016	SOUFFLET DE BAGUE D'AXE (NISSIN)			001	0	0	4.64
16	45133-MA3-006	SOUFFLET B			001	0	0	7.26
17	90004-GHB-600	BOULON DE BRIDE, 6X10 (NSHF)			004	0	0	4.94

CRF250R CRF250RE 2014 ED EXTREME RED

F-19-20 ROUE ARRIERE

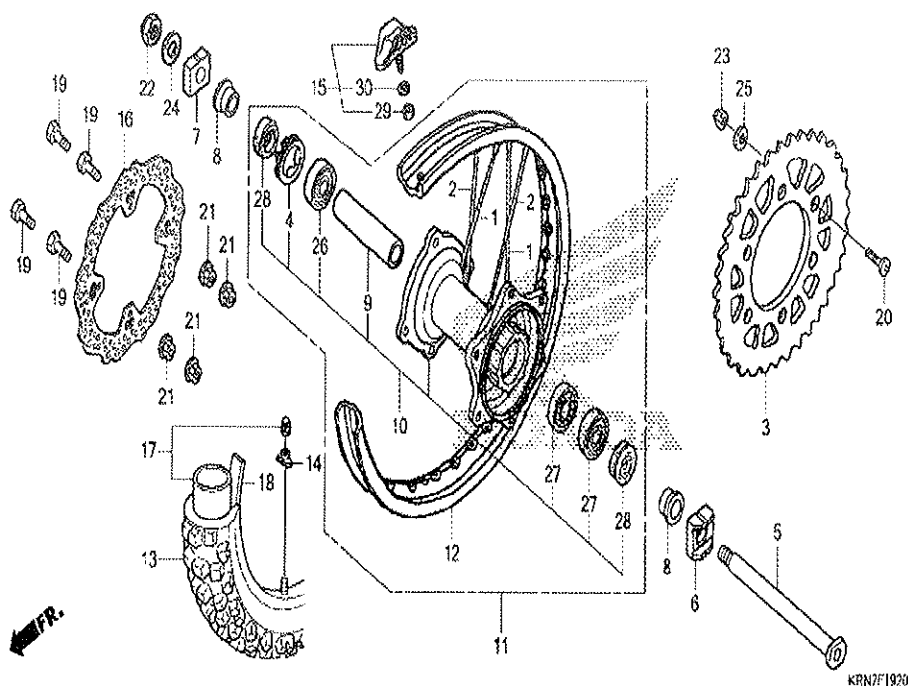

n° de référence	référence	Description	à partir de	jusqu'à	Qté unitaire	Qté commandée	Qté réparation	Prix CHF
1	06420-KRN-710	JEU DE RAYON AR. (INTERIEUR)			016	0	0	5.54
2	06421-KRN-710	JEU DE RAYON AR. (EXTERIEUR)			016	0	0	5.54
3	41201-KZ3-J40	PIGNON MENE FINAL (49T)			001	0	0	203.71
3	41202-KZ3-J40	PIGNON MENE FINAL (48T)			(1)	0	0	243.87
3	41203-KZ3-J20	PIGNON MENE FINAL (50T)			(1)	0	0	243.87
4	41231-KZ4-J20	RETENUE DE ROULEMENT DE ROUE AR.			001	0	0	27.41
5	42301-KRN-A30	AXE DE ROUE AR.			001	0	0	144.57
6	42305-KRN-A30	BAGUE, G. AR. ESSIEU			001	0	0	27.98
7	42306-KZ4-J20	BAGUE, D. AR. ESSIEU			001	0	0	26.62
8	42311-KRN-A30	COLLIER LATERAL DE ROUE AR.			002	0	0	29.69
9	42620-KZ4-J20	COLLIER D'ECARTEMENT DE ROUE AR.			001	0	0	50.81
10	42635-MEN-A70	SOUS-ENS. DE MOYEU, AR.			001	0	0	476.81
11	42650-KRN-A80	ENS. AUXILIAIRE DE ROUE AR.			001	0	0	1170.83
12	42701-KRN-A41	JANTE DE ROUE AR. (19X1.85)			001	0	0	456.02
13	42711-KRN-A71	PNEU AR. (DUNLOP) (100/90-19 57M)			001	0	0	520.42
14	42714-KA3-710	CHAPEAU DE SOUPAPE			001	0	0	13.35
15	42715-KA2-680	BUTEE DE BAGUETTE (1.85)			001	0	0	63.66
16	43351-KRN-A30	DISQUE DE FREIN AR.			001	0	0	204.82
17	44712-300-004	CHAMBRE A AIR (DUNLOP) (100/100-19)			001	0	0	104.24
18	44713-300-004	VOLET DE PNEU (DUNLOP)			001	0	0	11.43
19	90105-MAC-680	BOULON DE DISQUE, 6X19			004	0	0	2.95
20	90125-KA4-000	VIS A TETE PLATE, 8X31			006	0	0	4.18
21	90301-473-003	ECROU U, 6MM			004	0	0	5.67
22	90305-KZ4-J20	ECROU U, 22MM			001	0	0	13.59
23	90309-ML3-791	ECROU U, 8MM (FUSE RASHI)			006	0	0	5.95
24	90401-KZ4-J20	RONDELLE, 22X35X2			001	0	0	5.75
25	90465-MC4-000	RONDELLE, 8MM			006	0	0	5.34
26	91051-KZ4-J21	ROULEMENT A BILLES RADIAL, 69052RS			001	0	0	28.86
27	91052-KZ4-J21	ROULEMENT A BILLES RADIAL, 6905RS			002	0	0	27.11
28	91251-KZ4-J21	CACHE-POUSSIÈRE, 32X43X7			002	0	0	17.23
29	94001-08000-0S	ECROU HEX., 8MM			001	0	0	1.34
30	94111-08000	RONDELLE ELASTIQUE, 8MM			001	0	0	1.01

CRF250R CRF250RE 2014 ED EXTREME RED

F-21 RESERVOIR A CARBURANT

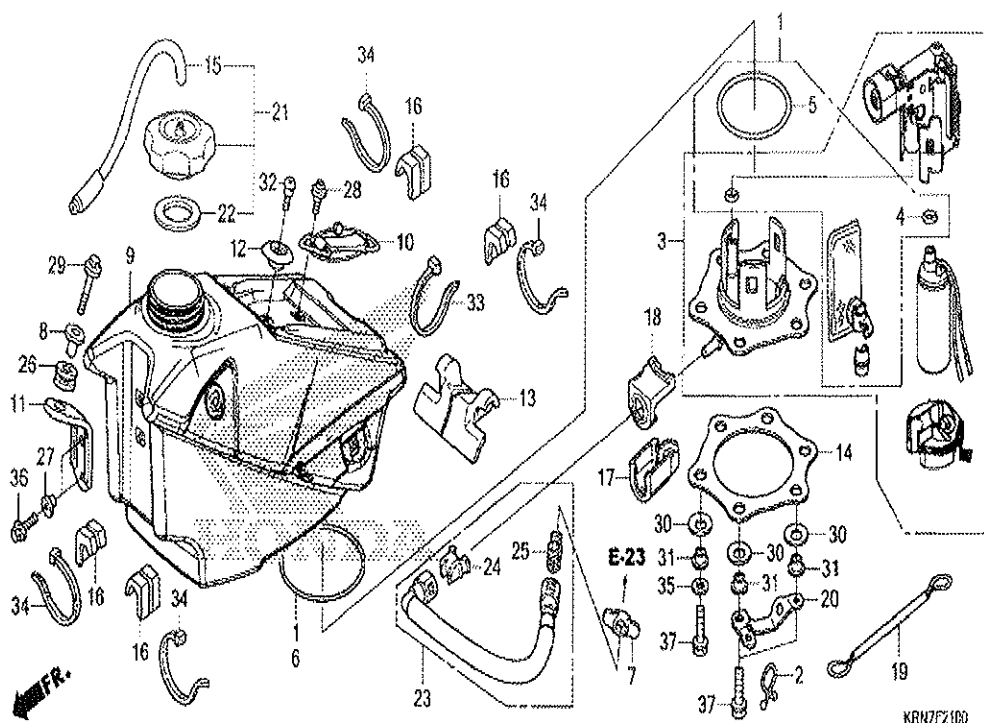

n° de référence	référence	Description	à partir de	jusqu'à	Qté unitaire	Qté commandée	Qté réparation	Prix CHF
1	06160-MEN-A50	KIT FILTRE, CARBURANT			001	0	0	131.65
2	15712-PD1-811	CIRCLIP DE PROTECTEUR DE TUBE DE RENIFLARD			001	0	0	5.01
3	16700-MEN-A52	ENS. POMPE A ESSENCE			001	0	0	618.77
4	16702-KPC-D50	JOINT TORIQUE, 8.6X1.9			001	0	0	9.69
5	16711-MEN-A30	JOINT TORIQUE, 3.7X73.9			001	0	0	31.06
6	16712-MEN-A30	JOINT TORIQUE, 2.4X88.4			001	0	0	27.95
7	16719-HN8-A61	CAOUTCHOUC DE JOINT DE CARBURANT			001	0	0	4.38
8	17509-KZ3-B00	COLLIER DE FIXATION DE RESERVOIR			001	0	0	9.58
9	17510-MEN-A70	RESERVOIR COMP. ESSENCE			001	0	0	897.63
10	17516-KZ3-B00	BANDE AR. DE RESERVOIR			001	0	0	18.40
11	17516-MEN-A30	APPUI AV. DE RESERVOIR D'ESSENCE			001	0	0	10.69
12	17518-KZ4-710	COLLIER DE SIEGE AV.			001	0	0	6.09
13	17518-MEN-A70	CAOUTCHOUC DE MONTAGE RESERVOIR D'ESSENCE			001	0	0	16.66
14	17519-MEN-A30	PLAQUE DE POMPE A HUILE			001	0	0	31.52
15	17521-MEN-A30	COMP. TUBE, BOUCHON RENIFLARD CARBURANT			001	0	0	10.08
16	17522-MEN-730	CAOUTCHOUC, MONTURE LATERALE RESERVOIR			004	0	0	13.46
17	17575-MEN-A30	COUVERCLE, RACCORD DE CARBURANT			001	0	0	9.01
18	17576-MEN-A30	CAOUTCHOUC, CONNECTEUR CARBURANT			001	0	0	9.09
19	17577-MEN-A30	CABLE, RESERVOIR DE CARBURANT ARRETOIR			001	0	0	14.32
20	17578-MEN-A30	GUIDE, ARRETOIR CABLE			001	0	0	13.19
21	17620-MEN-A30	ENS. BOUCHON DE RESERVOIR D'ESSENCE			001	0	0	56.88
22	17624-KT1-780	JOINT DE CHAPEAU D'ESSENCE			001	0	0	5.05
23	17630-KRN-A41	ENS. TUYAU, ALIMENTATION DE CARBURANT			001	0	0	133.91
24	17711-S0X-931	FIXATION (VERT BLEUTE) (TOKAI)			001	0	0	7.68
25	17711-S0X-A31	FIXATION (VERT) (TOKAI)			001	0	0	7.68
26	18334-ML3-680	CAOUTCHOUC DE SILENCIEUX			001	0	0	4.64
27	84706-415-000	COLLIER			002	0	0	4.04

28	90105-MEN-730	VIS, 5X12	001	0	0	2.77
29	90108-MEN-A60	BOULON, 6X30	001	0	0	4.73
30	90502-MEN-A30	RONDELLE, POMPE A CARBURANT RESSORT CONIQUE	006	0	0	5.55
31	90503-MEN-A31	COLLIER, POMPE DE CARBURANT	006	0	0	9.92
32	91422-MT8-770	VIS SPECIALE, 5MM	001	0	0	2.57
33	91560-MEN-A30	CABLE, TY-RAP (240MM)	001	0	0	2.73
34	91560-MS8-600	CABLE, TY-RAP	004	0	0	2.39
35	94101-06000	RONDELLE PLATE, 6MM	004	0	0	0.82
36	96001-06016-00	BOULON DE BRIDE, 6X16	002	0	0	1.68
37	96001-06020-00	BOULON DE BRIDE, 6X20	006	0	0	1.68

CRF250R CRF250RE 2014 ED EXTREME RED

F-22 BOUCLIER DE RADIATEUR

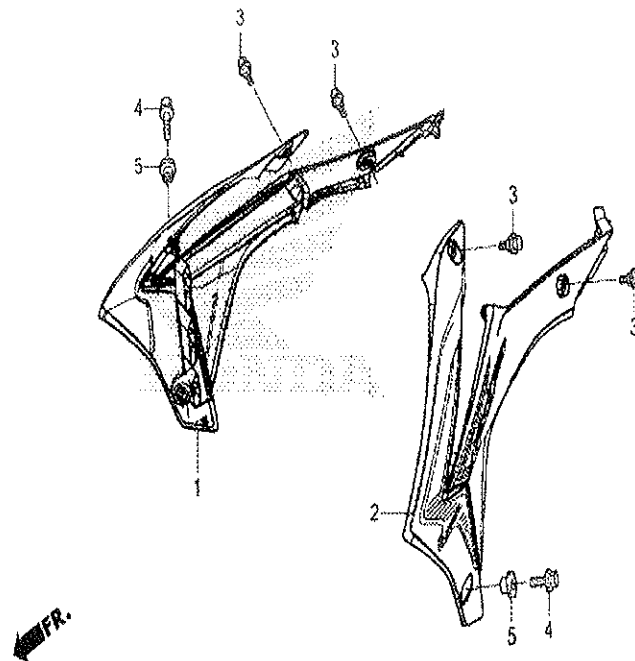

KRN7F700

n° de référence	référence	Description	à partir de	jusqu'à	Qté unitaire	Qté commandée	Qté réparation	Prix CHF
1	19071-KRN-A80ZA	ENS. DE BUSE DE RADIATEUR D. (WL) *TYPE1* (TYPE1)			001	0	0	146.47
2	19072-KRN-A80ZA	ENS. DE BUSE DE RADIATEUR G. (WL) *TYPE1* (TYPE1)			001	0	0	146.47
3	90101-KRN-730	BOULON SPECIAL, 5X9			004	0	0	5.25
4	90105-MEN-A60	BOULON, 6X18			002	0	0	4.04
5	90504-MEY-670	BAGUE, PROTECTEUR MOTEUR			002	0	0	7.08

CRF250R CRF250RE 2014 ED EXTREME RED

F-23 SIEGE/COUVERCLE LATERAL

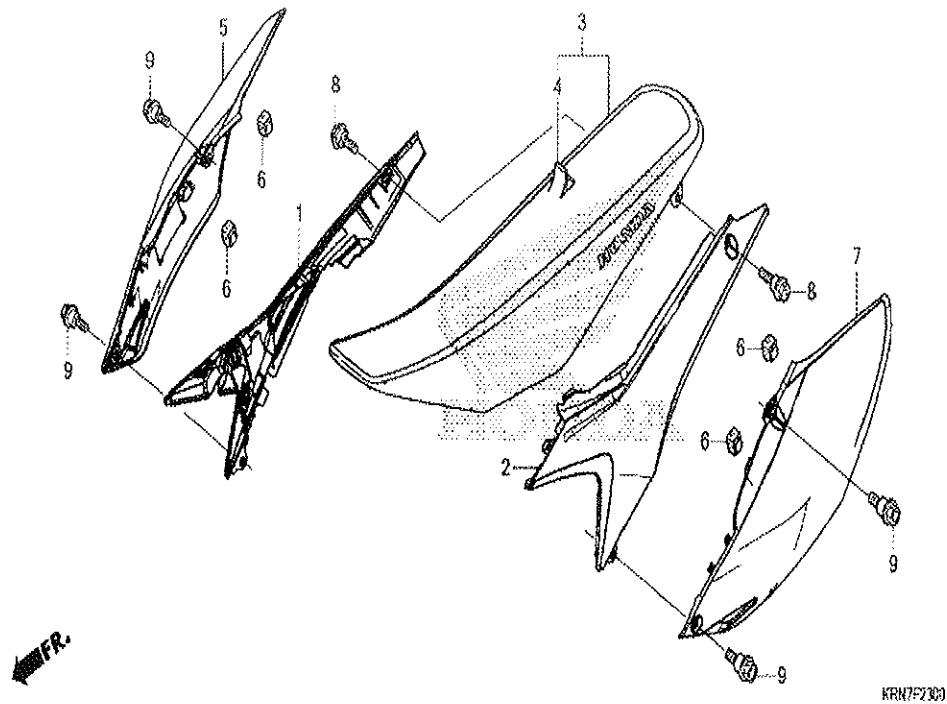

n°de référence	référence	Description	à partir de	jusqu'à	Qte unitaire	Qte commandée	Qte réparation	Prix CHF
1	17231-MEN-E70ZA	COUVERCLE, BOITIER FILTRE A AIR D. *NH196* (NH196 BLANC ROSS)			001	0	0	48.04
2	17232-MEN-E70ZA	COUVERCLE, BOITIER FILTRE A AIR G. *NH196* (NH196 BLANC ROSS)			001	0	0	48.04
3	77100-MEN-A70ZA	SIEGE COMP. *TYPE1* (TYPE1)			001	0	0	242.76
4	77101-MEN-A70	CUIR COMP. SIEGE (PAS DE LETTRES IMPRIMEES)			001	0	0	191.85
5	83510-MEN-A70ZA	COUVERCLE COMP. LATERAL D. *NH196* (NH196 BLANC ROSS)			001	0	0	86.65
6	83515-MEN-A70	CAOUTCHOUC DE BUTEE DE COUVERCLE LATERAL			004	0	0	6.22
7	83610-MEN-A70ZA	COUVERCLE COMP. LATERAL G. *NH196* (NH196 BLANC ROSS)			001	0	0	86.65
8	90121-MEN-A70	BOULON SPECIAL, 8MM			002	0	0	6.65
9	90126-MEN-A70	BOULON SPECIAL, 6MM			004	0	0	6.65

CRF250R CRF250RE 2014 ED EXTREME RED

F-25 FILTRE A AIR

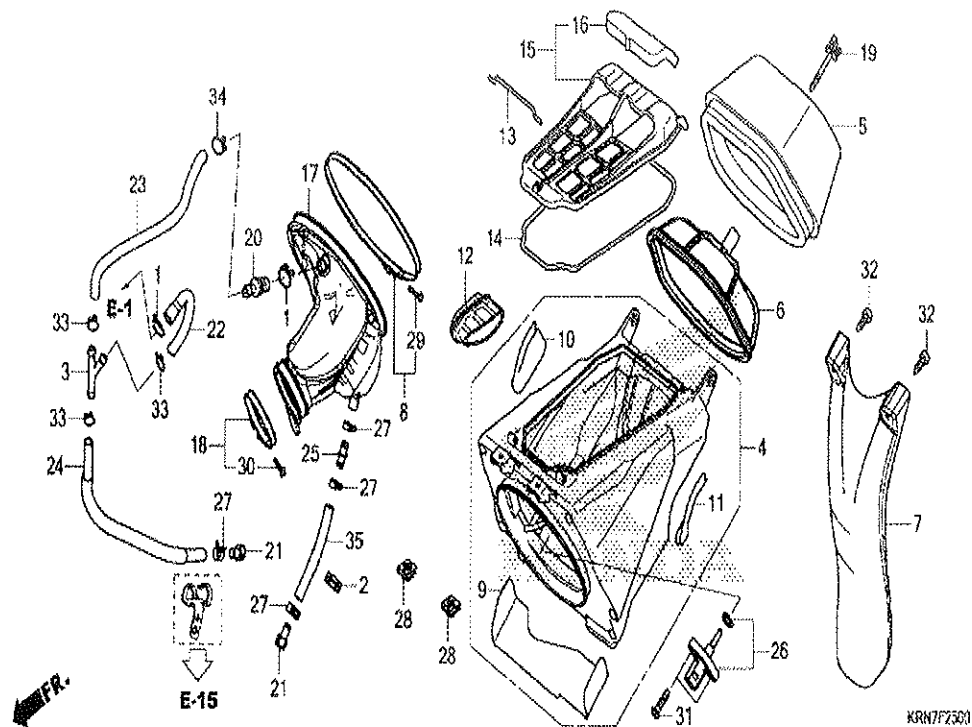

n° de référence	référence	Description	à partir de	jusqu'à	Qté unitaire	Qté commandée	Qté réparation	Prix CHF
1	15771-551-000	ATTACHE DE TUBE DE VIDANGE D'HUILE			002	0	0	5.32
2	16731-MEN-A71	AGRAFE DE TUYAU			001	0	0	3.13
3	16959-MY1-000	RACCORD DE TUYAU D'ESSENCE			001	0	0	19.59
4	17210-MEN-E70	BOITIER DE FILTRE A AIR			001	0	0	222.35
5	17213-MEN-A70	ELEMENT DE FILTRE A AIR			001	0	0	105.94
6	17214-MEN-A70	ENS. D'EMBASE, ELEMENT			001	0	0	82.86
7	17218-MEN-A70	BAVETTE			001	0	0	69.66
8	17221-MEN-A30	COLLIER DE RACCORD DE FILTRE A AIR (171)			001	0	0	26.17
9	17221-MEN-A70	GARDE DE CHALEUR			001	0	0	16.28
10	17222-MEN-A70	BOULIER, THERMIQUE D.			001	0	0	5.86
11	17223-MEN-A70	PROTECTEUR CALORIFIQUE G.			001	0	0	5.86
12	17225-MEN-E70	CONDUITE D'ADMISSION			001	0	0	16.10
13	17227-MEN-E70	RESSORT DE COUVERCLE DE FILTRE A AIR			001	0	0	6.24
14	17228-MEN-E70	JOINT ETANCHEITE, FILTRE A AIR			001	0	0	7.17
15	17236-KRN-E80	ENS. COUVERCLE, FILTRE A AIR			001	0	0	37.76
16	17237-KRN-E80	TAPIS, COUVERCLE FILTRE A AIR			001	0	0	8.88
17	17253-KRN-A80	TUBE DE RACCORD FILTRE A AIR			001	0	0	104.08
18	17255-MEN-A70	COLLIER DE RACCORD DE FILTRE A AIR (60MM)			001	0	0	23.81
19	17291-MEB-670	BOULON DE FIXATION D'ELEMENT FILTRE A AIR			001	0	0	13.01
20	17359-MAG-L00	RACCORD DE TUYAU DE RESPIRATION			001	0	0	7.96
21	17370-419-700	BOUCHON DE TUYAU DE RESPIRATION			002	0	0	4.51
22	17372-KRN-A80	TUYAU A DE RESPIRATION			001	0	0	18.31
23	17374-KRN-A80	TUYAU B DE RESPIRATION			001	0	0	22.30
24	17375-KRN-A80	TUYAU C DE RESPIRATION			001	0	0	14.65
25	19102-KT8-000	RACCORD DE TUBE			001	0	0	7.26
26	37880-KWW-C01	ENS. DE CAPTEUR, TEMPERATURE D'AIR			001	0	0	60.91
27	43514-KS6-701	AGRAFE DE TROU D'HUILE DE MAITRE CYLINDRE			004	0	0	14.78
28	90305-GK8-000	ECROU D'ETRIER, 6MM			002	0	0	3.07
29	93500-04025-0G	VIS A TETE CYLINDRIQUE, 4X25			001	0	0	1.04

30	93500-04030-0G	VIS A TETE CYLINDRIQUE, 4X30	001	0	0	1.01
31	93911-25520	VIS AUTO-TARAUDEUSE, 5X20	002	0	0	1.21
32	93913-25580	VIS AUTO-TARAUDEUSE, 5X20	002	0	0	1.20
33	95002-02120	AGRAFE DE TUYAU (B12)	003	0	0	1.47
34	95002-02130	AGRAFE DE TUYAU (B12.5)	001	0	0	1.27
35	95003-23010-31	TUBE VINYLE, 8X12X100 (95003-23001-60M)	001	0	0	1.31

CRF250R CRF250RE 2014 ED EXTREME RED

F-27 SILENCIEUX D'ECHAPPEMENT

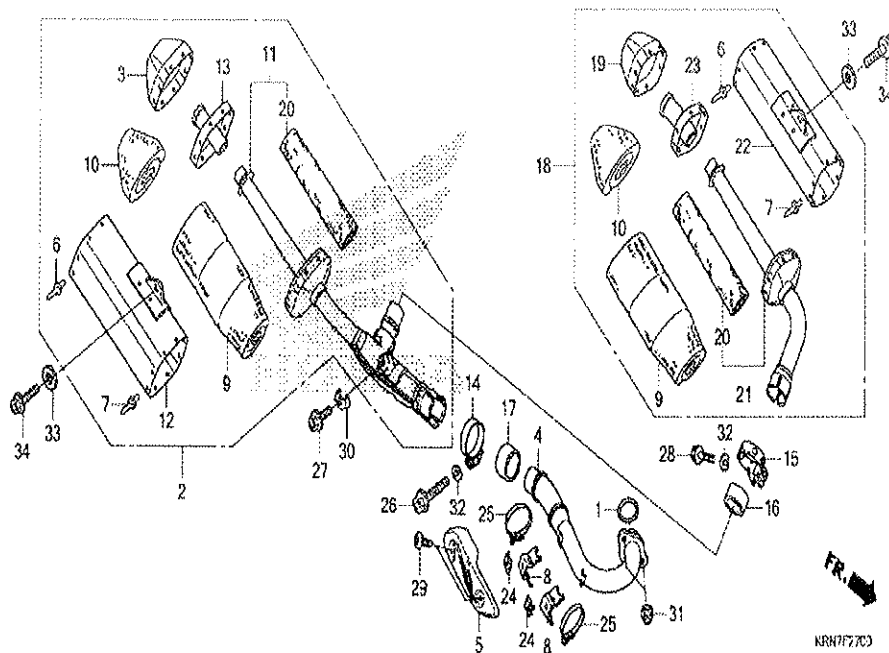

n° de référence	référence	Description	à partir de	jusqu'à	Ote unitaire	Ote commandée	Ote réparation	Prix CHF
1	18291-MM5-860	JOINT DE TUYAU D'ECHAPPEMENT			001	0	0	5.08
2	18310-KRN-E81	POT ECHAPPEMENT COMP. D.			001	0	0	1402.00
3	18318-MEN-A70	COUVERCLE D'EXTREMITE D.			001	0	0	191.64
4	18320-KRN-A80	TUYAU COMP. ECHAPPEMENT			001	0	0	341.02
5	18323-KRN-A80	PROTECTEUR, POT ECHAPPEMENT			001	0	0	99.80
6	18324-MEB-670	RIVET DE TAMPON, 4.8			016	0	0	1.96
7	18326-KRN-A00	RIVET DE TAMPON, 3.2			016	0	0	1.96
8	18327-KRN-A80	ETAI, PROTECTEUR TUYAU D'ECHAPPEMENT			002	0	0	8.27
9	18334-MEN-A70	GROUPE D'OPTIONS, CENTRE LAINEDE VERRE			002	0	0	234.63
10	18337-KRN-850	LAINES B DE VERRE			002	0	0	33.52
11	18360-KRN-E81	COMP. DE SILENCIEUX, D. AV.			001	0	0	579.38
12	18361-KRN-E81	COMP. DE CARROSSERIE, D. SILENCIEUX			001	0	0	379.88
13	18362-MEN-A70	SEPARATEUR COMP. (D.)			001	0	0	52.98
14	18374-MG7-701	BANDE DE POT D'ECHAPPEMENT G.			001	0	0	37.99
15	18374-ML0-000	BANDE DE TUYAU D'ECHAPPEMENT G.			001	0	0	33.50
16	18392-HA7-710	JOINT D'ECHAPPEMENT			001	0	0	49.57
17	18392-MK4-000	JOINT DE POT D'ECHAPPEMENT			001	0	0	14.00
18	18410-KRN-E81	POT ECHAPPEMENT COMP. G.			001	0	0	1083.94
19	18418-KRN-E80	COUVERCLE D'EXTREMITE G.			001	0	0	191.84
20	18436-KRN-E80	LAINES COMP., SUS			002	0	0	120.92
21	18460-KRN-E80	COMP. DE SILENCIEUX, G. AV.			001	0	0	303.35
22	18461-KRN-E81	COMP. DE CARROSSERIE, G. SILENCIEUX			001	0	0	379.88
23	18462-KRN-E80	SEPARATEUR COMP. (G.)			001	0	0	75.57
24	19508-KA3-710	ECROU DE RESSORT, 6MM			002	0	0	6.48
25	19509-MM5-003	BRIDE, TUYAU DE RADIATEUR			002	0	0	12.54
26	90108-KZ4-J40	BOULON DE BRIDE, 8X40			001	0	0	5.19
27	90109-MEN-A30	BOULON, 8X20			001	0	0	5.97
28	90124-MEB-770	BOULON DE BRIDE, 8X32			001	0	0	4.22
29	90170-MEB-670	BOULON SPECIAL, 6MM			002	0	0	3.18
30	90502-MEN-A70	RONDELLE, APPUI POT D'ECHAPPEMENT AV.			001	0	0	7.71
31	94050-08000	ECROU DE BRIDE, 8MM			002	0	0	2.59
32	94102-08800	RONDELLE PLATE, 8MM			002	0	0	1.01
33	94103-08000	RONDELLE PLATE, 8MM			002	0	0	0.15
34	95701-08025-00	BOULON DE BRIDE, 8X25			002	0	0	2.02

CRF250R CRF250RE 2014 ED EXTREME RED

F-29 PEDALE/BIE. DE DEMARREUR DE KICK

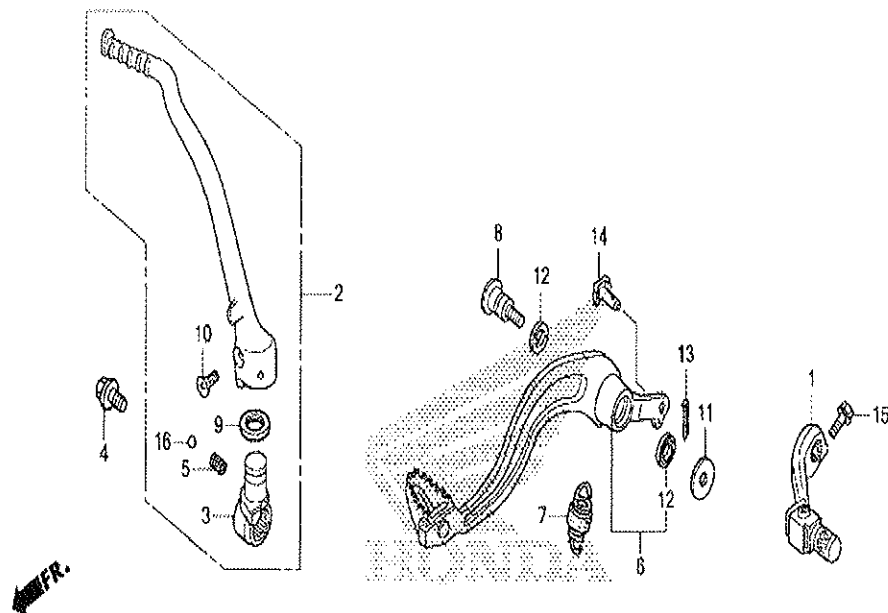

KRN72300

n° de référence	référence	Description	à partir de	jusqu'à	Qté unitaire	Qté commandée	Qté réparation	Prix CHF
1	24700-KRN-A40	PEDALE COMP. CHANGEMENT			001	0	0	106.28
2	28300-KRN-A60	ENS. BRAS DE KICK DE DEMARRAGE			001	0	0	218.81
3	28302-KRN-A40	JOINT DE BRAS DE KICK			001	0	0	95.43
4	28306-MEN-670	BOULON DE RACCORD DE KICK			001	0	0	12.29
5	28333-KK0-000	RESSORT DE KICK DE DEMARRAGE			001	0	0	3.31
6	46510-MEN-730	PEDALE COMP. FREIN AR.			001	0	0	133.49
7	46511-KZ4-J00	RESSORT, RAPPEL FREIN AR.			001	0	0	8.16
8	46513-KRN-730	ARBRE PIVOT FREIN			001	0	0	24.03
9	46525-KK0-003	CACHE-POUSSIÈRE, 17X20X2.5			001	0	0	8.82
10	90103-MEN-A30	BOULON DE BRAS DE KICK			001	0	0	3.85
11	90512-KRN-730	RONDELLE, 26X10.5			001	0	0	6.36
12	91251-444-000	CACHE-POUSSIÈRE, 15X20X2.5			002	0	0	9.28
13	94201-20120	GOUPILLE FENDUE, 2.0X12			001	0	0	1.04
14	95015-54000	AXE D, ARTICULATION			001	0	0	4.27
15	96001-06022-00	BOULON DE BRIDE, 6X22			001	0	0	2.07
16	96211-08000	BILLE D'ACIER, #8 (1/4)			001	0	0	0.08

CRF250R CRF250RE 2014 ED EXTREME RED

F-30 BEQUILLE/MARCHE

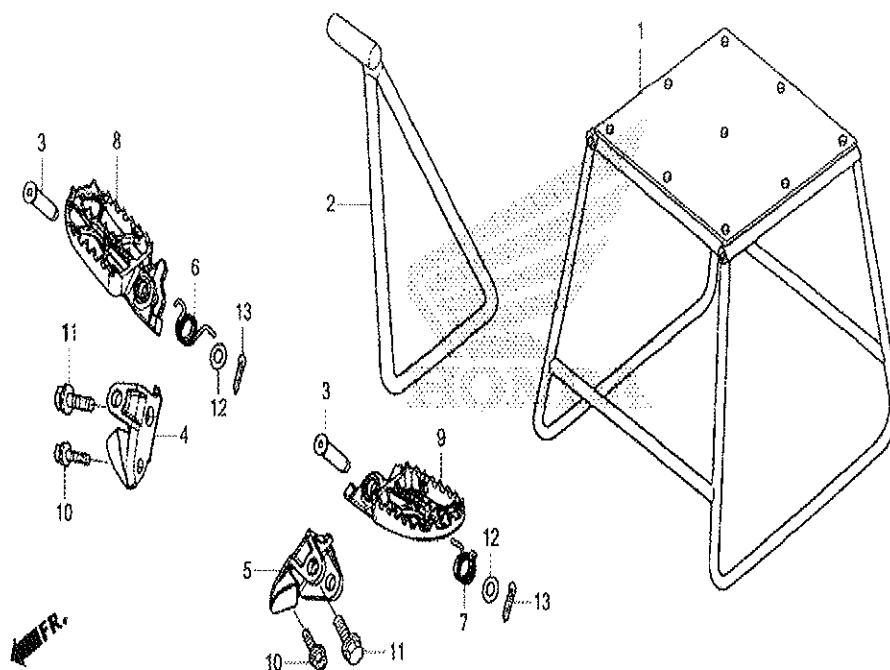

KRN7F300

n°de référence	référence	Description	à partir de	jusqu'à	Qté unitaire	Qté commandée	Qté réparation	Prix CHF
1	50500-KA3-820	BEQUILLE COMP. PRINCIPALE			(1)	0	0	366.52
2	50530-KRN-A70	BARRE DE BEQUILLE LATERALE			001	0	0	81.81
3	50603-KZ4-J40	GOUPILLE DE JOINT DE REPOSE-PIEDS			002	0	0	7.29
4	50610-MEN-A70	SUPPORT DE REPOSE PIEDS D.			001	0	0	34.78
5	50611-MEN-A70	SUPPORT DE REPOSE PIEDS G.			001	0	0	34.78
6	50617-KZ4-J40	RESSORT DE RETOUR DE REPOSE PIEDS D.			001	0	0	4.67
7	50618-KZ4-J40	RESSORT DE RETOUR DE REPOSE PIEDS G.			001	0	0	4.67
8	50660-MEN-A60	BRAS DE REPOSE PIEDS D.			001	0	0	90.45
9	50670-MEN-A60	BRAS DE REPOSE PIEDS G.			001	0	0	90.45
10	90101-KZ3-J50	BOULON DE BRIDE, 8X24			002	0	0	4.85
11	90101-KZ4-J40	BOULON, EPAULE 12MM			002	0	0	6.45
12	94102-08800	RONDELLE PLATE, 8MM			002	0	0	1.01
13	94201-25150	GOUPILLE FENDUE, 2.5X15			002	0	0	1.01

CRF250R CRF250RE 2014 ED EXTREME RED

F-32 BRAS OSCILLANT

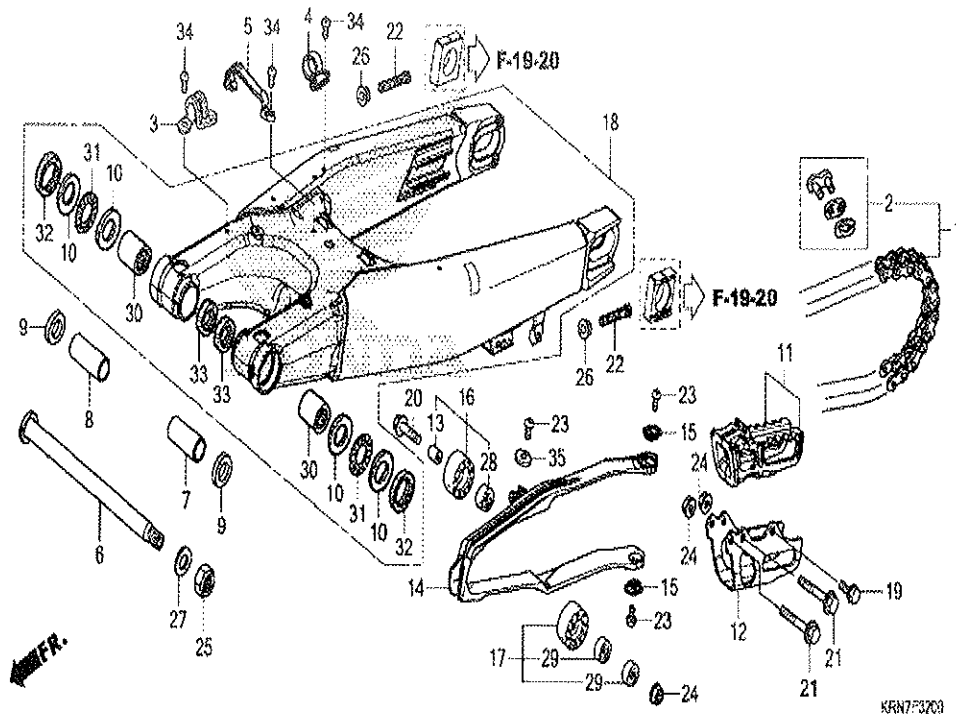

KRN7F3203

n° de référence	référence	Description	à partir de	jusqu'à	Qté unitaire	Qté commandée	Qté réparation	Prix CHF
1	40530-MEN-A31	CHAINE DE COMMANDE (DAIDO) (DID520DMA4-116RB)			001	0	0	227.25
1	40530-MEN-A32	CHAINE DE COMMANDE (RK EXCEL) (RK520TXZ-116RJ)			001	0	0	227.25
1	40540-KRN-A31	CHAINE DE COMMANDE (DAIDO) (DID520DMA4-120RB) (LIAISON STD 116L)			001	0	0	293.23
1	40540-KRN-A32	CHAINE DE COMMANDE (RK EXCEL) (RK520TXZ-120RJ) (LIAISON STD 116L)			001	0	0	293.23
2	40531-KRN-A12	JOINT DE CHAINE DE COMMANDE (RK EXCEL)			001	0	0	14.83
2	40531-KRN-A31	JOINT DE CHAINE DE COMMANDE (DAIDO)			001	0	0	14.83
3	43468-MCJ-000	GUIDE DE DURITE DE FREIN			001	0	0	11.47
4	43468-MEN-A70	GUIDE A, FLEXIBLE DE FREIN			001	0	0	8.34
5	43469-MEN-A70	GUIDE B DE DURITE DE FREIN			001	0	0	9.69
6	52101-KZ4-J40	AXE, PIVOT OSCILLANT			001	0	0	45.88
7	52141-MEN-A70	BAGUE, BALANCIER 47.6MM			001	0	0	22.88
8	52142-MEN-A70	BAGUE, BALANCIER 52.4MM			001	0	0	20.92
9	52143-KZ4-J40	BAGUE, PIVOT BALANCIER LATERAL			002	0	0	7.88
10	52143-MEN-A30	RONDILLE, POUSSEE COTE BRAS OSCILLANT			004	0	0	5.07
11	52146-MEN-A50	ENS. DE GUIDE DE CHAINE			001	0	0	51.22
12	52147-MEN-J00	PLAQUE DE GUIDE DE CHAINE			001	0	0	84.31
13	52160-MEN-000	COLLIER DE TENDEUR DE CHAINE			001	0	0	5.50
14	52170-MEN-A70	COULISSEAU, CHAINE			001	0	0	118.74
15	52171-KR6-000	RONDILLE DE CONLISSEAU DE CHAINE			002	0	0	3.08
16	52175-MEN-A70	ROULEAU COMP., CHAINE (36MM)			001	0	0	73.63
17	52176-MEN-A30	GALET COMP., INFERIEUR DE CHAINE (38MM)			001	0	0	73.63
18	52200-MEN-A70	BRAS OSCILLANT SECONDAIRE, AR			001	0	0	1837.25
19	90101-MEN-A60	BOULON, 6X12			001	0	0	4.04
20	90101-MEN-A70	BOULON DE BRIDE, 8X32			001	0	0	6.65
21	90103-MEN-A60	BOULON, 6X45			002	0	0	5.43
22	90105-MEN-000	BOULON HEX., 8X47.5			002	0	0	5.77
23	90115-KV3-700	VIS A TETE CYLINDRIQUE, 5X8			003	0	0	2.32

24	90301-473-003	ECROU U, 6MM	003	0	0	5.67
25	90305-KZ3-B01	NUT, U, HEX. 14MM	001	0	0	6.58
26	90309-357-000	ECROU HEX., 8MM	002	0	0	8.84
27	90501-GBL-730	RONDELLE, 14MM	001	0	0	5.80
28	91011-GCT-003	ROULEMENT A BILLES RADIAL, 608UU	001	0	0	31.92
29	91051-KRN-A31	ROULEMENT A BILLES RADIAL, 608UU	002	0	0	23.01
30	91071-MJ0-003	ROULEMENT A AIGUILLES, 22X29X30 (NTN)	002	0	0	42.18
31	91072-KZ3-861	ROULEMENT, BUTEE A AIGUILLE	002	0	0	14.72
32	91253-KZ3-861	CACHE-POUSSIÈRE, 30X37X4	002	0	0	17.52
33	91283-ML7-003	CACHE-POUSSIÈRE, 22X29X4 (ARAI)	002	0	0	17.52
34	93500-05008-0A	VIS A TETE CYLINDRIQUE, 5X8	006	0	0	1.01
35	94103-05700	RONDELLE PLATE, 5MM	001	0	0	1.04

CRF250R CRF250RE 2014 ED EXTREME RED

F-33 COUSSIN ARRIERE

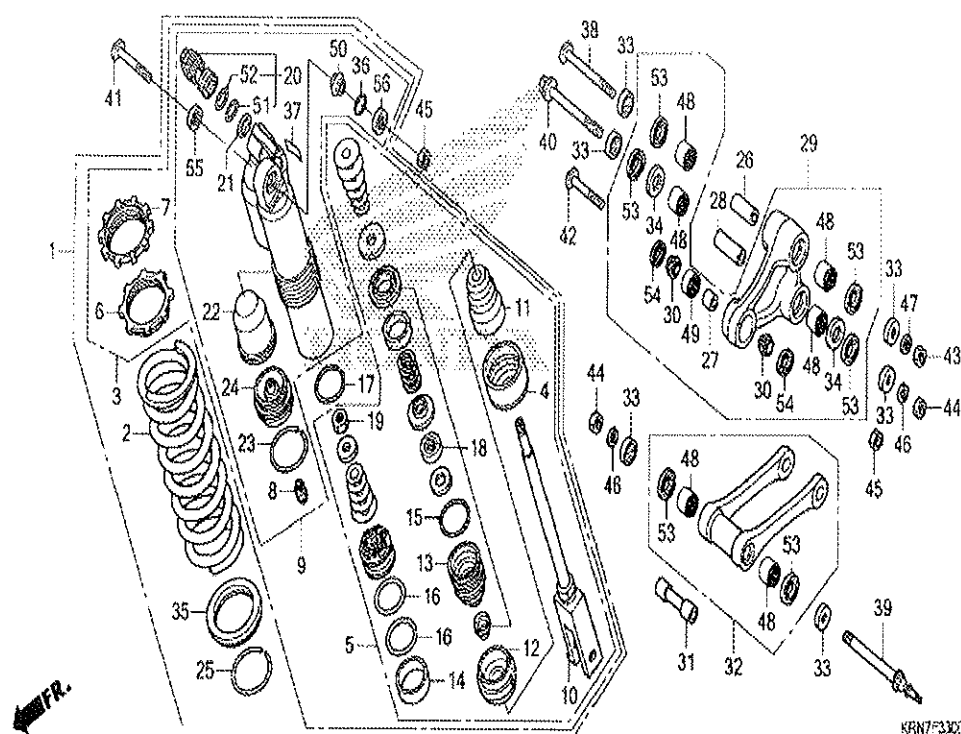

n° de référence	référence	Description	à partir de	jusqu'à	Qté unitaire	Qté commandée	Qté réparation	Prix CHF
1	52400-KRN-E81	ENS. AMORTISSEUR AR. (SHOWA)			001	0	0	1374.14
2	52401-KRN-A81	RESSORT D'AMORTISSEUR AR. (52N/MM)			001	0	0	239.73
2	52402-KRN-A81	RESSORT D'AMORTISSEUR AR. (54N/MM)			(1)	0	0	239.73
2	52403-KRN-A81	RESSORT D'AMORTISSEUR AR. (50N/MM)			(1)	0	0	239.73
3	52410-KRN-E81	AMORTISSEUR COMP. AR.			001	0	0	1630.28
4	52419-KZ3-J21	BUTEE DE SIEGE DE RESSORT			001	0	0	21.15
5	52421-KRN-A81	TIGE COMP. PISTON			001	0	0	713.57
6	52422-KRN-A41	REGLAGE DE RESSORT			001	0	0	37.26
7	52423-KRN-A41	ECROU DE REGULATEUR			001	0	0	29.26
8	52425-381-771	CHAPEAU DE SOUPAPE D'AIR			001	0	0	8.39
9	52425-KRN-E81	BOITIER COMP. D'AMORTISSEUR			001	0	0	909.63
10	52426-KRN-A81	TIGE COMP.			001	0	0	573.64
11	52427-MEB-751	CAOUTCHOUC DE BUTEE			001	0	0	25.11
12	52428-KRN-711	PLAQUE D'EXTREMITE			001	0	0	22.21
13	52429-KRN-A41	BOITE COMP. GUIDE DE TIGE			001	0	0	57.58
14	52431-KZ3-J31	BAGUE DE PISTON			001	0	0	27.37
15	52434-KZ3-J21	JOINT TORIQUE, 3.5X43.7			001	0	0	8.61
16	52434-KZ3-J31	JOINT TORIQUE, 42.5X2.0			002	0	0	8.16
17	52435-KZ3-J21	ANNEAU DE BUTEE			001	0	0	3.99
18	52436-KRN-A41	JEU SEGMENT RACLEUR			001	0	0	55.73
19	52438-KA4-741	ECROU HEX., 12MM			001	0	0	3.48
20	52440-KRN-A71	TENDEUR, FORCE D'AMORTISSEMENT DE COMPRESSION			001	0	0	141.42
21	52445-KRN-A41	COLLET, ORIFICE			001	0	0	12.44
22	52451-KRN-A41	LAME			001	0	0	26.22
23	52452-KRN-A41	ANNEAU DE BUTEE			001	0	0	5.09
24	52453-KRN-A41	CAPUCHON COMP. DE CHAMBRE			001	0	0	51.78
25	52455-KZ3-J21	ANNEAU DE BUTEE			001	0	0	9.54
26	52463-KZ4-J40	BAGUE C, BRAS DE COUSSIN			001	0	0	11.51
27	52464-KRN-710	COLLIER D DE BRAS D'AMORTISSEUR			001	0	0	21.28
28	52464-MEN-A30	BAGUE B, GARNITURE			001	0	0	15.58
29	52465-KRN-A80	BRAS SECONDAIRE, COUSSINET			001	0	0	324.81
30	52466-KRN-710	BAGUE D, COUSSIN BRAS LATERAL			002	0	0	8.43

31	52473-MEN-A30	COLLIER DE TIGE DE RACCORD	001	0	0	32.94
32	52475-KRN-A80	ENS. DE TIGE SECONDAIRE, COUSSIN CONNEXION	001	0	0	292.86
33	52475-KZ4-120	BAGUE, COTE LIAISON	006	0	0	12.56
34	52476-KZ4-120	RONDELLE DE RACCORD DE CADRE	002	0	0	9.76
35	52486-KZ3-121	SIERGE DE RESSORT	001	0	0	28.18
36	52487-KA4-831	ANNEAU DE BUTEE	001	0	0	4.26
37	87516-MEN-E30	ETIQUETTE D'AMORTISSEUR AR.	001	0	0	6.40
38	90130-MEN-840	BOULON, ARTICULATION 12X82	001	0	0	18.96
39	90131-MEN-A70	BOULON, ARTICULATION 12X116	001	0	0	28.04
40	90132-MEN-A30	BOULON, ARTICULATION 12X87	001	0	0	19.66
41	90152-MEB-750	BOULON, COUSSINET SUPERIEUR 10X53	001	0	0	6.26
42	90153-KZ4-710	BOULON, INFERIEUR DE COUSSIN 10X43.5	001	0	0	5.73
43	90305-KRN-A30	ECROU U, 12MM	001	0	0	8.68
44	90306-KBP-901	ECROU U, 12MM	002	0	0	7.88
45	90306-KZ4-711	ECROU U, 10MM	002	0	0	4.38
46	90501-KRN-710	RONDELLE PLATE, 12MM	002	0	0	6.92
47	90501-KZ4-J40	RONDELLE PLATE, 12MM	001	0	0	5.50
48	91051-KSC-003	ROULEMENT A AIGUILLES, 20X26X15	006	0	0	17.67
49	91074-KRN-711	ROULEMENT A AIGUILLES, 19X26X13	001	0	0	17.67
50	91074-MAC-741	ROULEMENT SPERIQUE, 10	001	0	0	28.90
51	91256-KZ3-731	JOINT TORIQUE, 21.5X1.5	001	0	0	4.54
52	91257-KZ3-891	JOINT TORIQUE, 26.2X1.9	001	0	0	6.16
53	91262-KZ3-731	CACHE-POUSSIERE, 25X32X4	006	0	0	23.55
54	91351-KRN-711	CACHE-POUSSIERE, 17.5X26X3	002	0	0	8.95
55	91351-KZ3-731	CACHE-POUSSIERE, AR. PIVOT DE COUSSINET	001	0	0	8.66
56	91351-MAC-671	CACHE-POUSSIERE, 16X26X3	001	0	0	8.89

CRF250R CRF250RE 2014 ED EXTREME RED

F-34 GARDE-BOUE ARRIERE

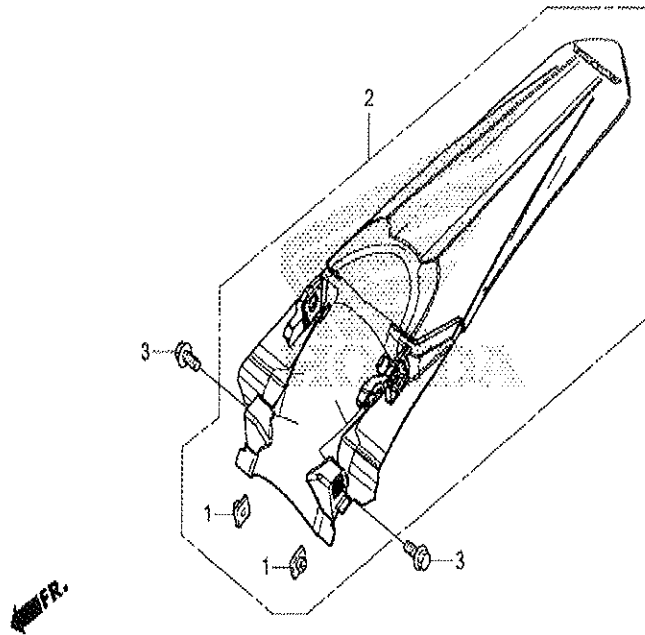

KEN7F34C0

n°de référence	référence	Description	à partir de	jusqu'à	Qté unitaire	Qté commandée	Qté réparation	Prix CHF
1	61304-958-003	ECROU SPECIAL, 6X7			002	0	0	5.50
2	80101-MEN-A71ZA	JEU DE GARDE-BOUE AR. (WL) *NH196* (NH196 BLANC ROSS)			001	0	0	92.02
3	96001-06018-00	BOULON DE BRIDE, 6X18			002	0	0	1.68

CRF250R CRF250RE 2014 ED EXTREME RED

F-38 FAISCEAU DES FILS

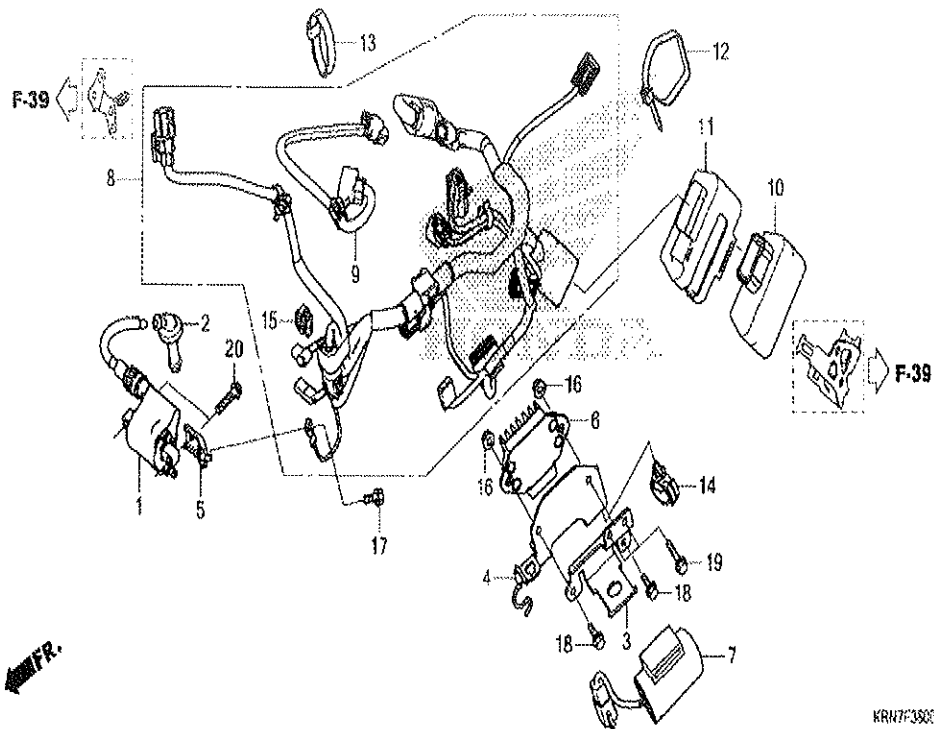

KRN7F-3503

n°de référence	référence	Description	à partir de	jusqu'à	Qte unitaire	Qté commandée	Qté réparation	Prix CHF
1	30510-KRN-A81	BOBINE COMP. ALLUMAGE (TOYO DENSO)			001	0	0	110.13
2	30700-KRN-A41	ENS. CHAPEAU D'ANTI-PARASITE			001	0	0	90.99
3	31411-KRN-A80	APPUI, CONDENSATEUR			001	0	0	27.30
4	31413-KRN-A80	PORTE-ACCOUPEMENT			001	0	0	14.22
5	31414-MEN-A71	SUPPORT, TERRE			001	0	0	8.09
6	31600-KRN-A71	ENS. RECTIFICATEUR-REGULATEUR			001	0	0	549.09
7	31700-KRN-A71	UNITE DE CONDENSATEUR			001	0	0	350.91
8	32100-KRN-A80	FAISCEAU ELECTRIQUE			001	0	0	334.23
9	32101-MEN-A70	FAISCEAU SECONDAIRE, POMPE A CARBURANT			001	0	0	20.18
10	38770-KRN-E82	UNITE PGM-FI			001	0	0	1083.78
11	38771-MEN-A70	SUSPENSION, UNITE PGM-FI			001	0	0	13.39
12	90620-SB2-003	BANDE DE FAISCEAU ELECTRIQUE			001	0	0	14.02
13	90650-MA6-720	BANDE DE FAISCEAU ELECTRIQUE			001	0	0	6.56
14	91558-SD5-003	AGRAFE DE FAISCEAU ELECTRIQUE (NOIR)			001	0	0	5.19
15	91565-SEL-003	CLIP D'ACCOUPEMENT (NOIR)			001	0	0	3.31
16	94050-06000	ECROU DE BRIDE, 6MM			002	0	0	1.34
17	96001-06010-00	BOULON DE BRIDE, 6X10			001	0	0	1.53
18	96001-06016-00	BOULON DE BRIDE, 6X16			002	0	0	1.68
19	96001-06020-00	BOULON DE BRIDE, 6X20			002	0	0	1.68
20	96001-06025-00	BOULON DE BRIDE, 6X25			002	0	0	2.07

CRF250R CRF250RE 2014 ED EXTREME RED

F-39 CARROSSERIE DE CHASSIS

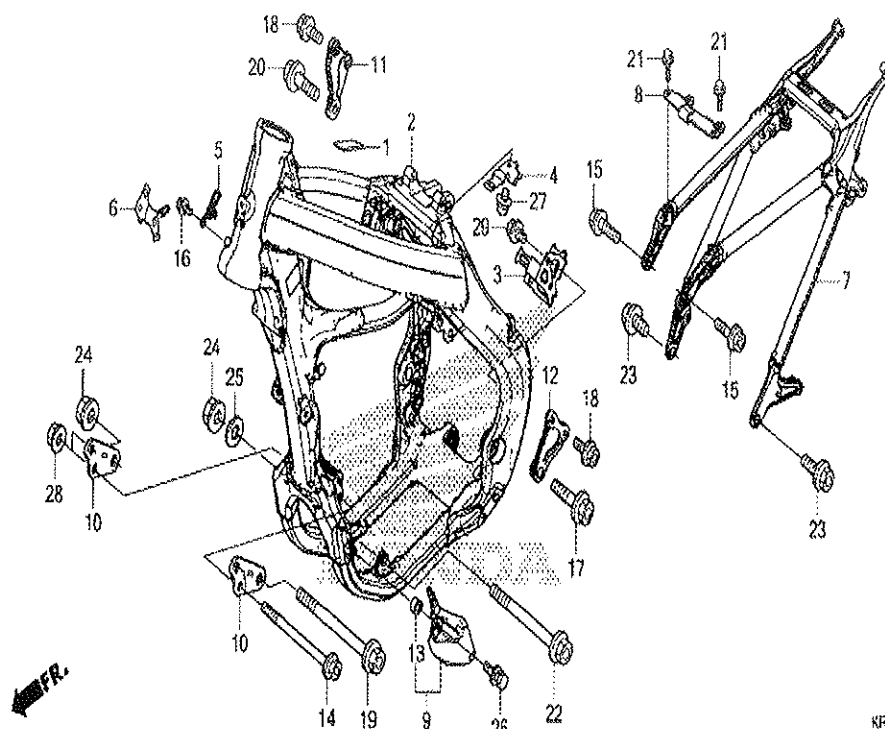

KRN7F390

n° de référence	référence	Description	à partir de	jusqu'à	Qté unitaire	Qté commandée	Qté réparation	Prix CHF
1	17503-KCM-620	FILM, PROTECTEUR			001	0	0	4.04
2	50100-KRN-A81	CORPS COMP. CADRE			001	0	0	2235.87
3	50124-MEN-A70	SUPPORT, ECU			001	0	0	15.78
4	50127-KRN-A80	ARMATURE, CABLE DE BUTEE			001	0	0	9.47
5	50128-MEN-A70	GUIDE DE CABLE			001	0	0	17.45
6	50184-KRN-A80	APPUI D'ACCOUPEMENT			001	0	0	12.22
7	50200-MEN-A70	CORPS COMP. CADRE AR.			001	0	0	1113.80
8	50217-MEN-A70	PLAQUE DE BUTEE DE SIEGE			001	0	0	13.35
9	50360-KRN-A40	GARDE DE MOTEUR G.			001	0	0	27.44
10	50405-KRN-A40	PLAQUE DE SUSPENSION MOTEUR AV.			002	0	0	12.24
11	50407-KRN-A81	PLATEAU, CONSOLE DE TETE D.			001	0	0	112.13
12	50408-KRN-A81	PLATEAU, CONSOLE DE TETE G.			001	0	0	112.13
13	80123-MA1-640	COLLIER DE BAVETTE			001	0	0	3.99
14	90101-KRN-A40	BOULON DE BRIDE, 8X121			002	0	0	11.59
15	90101-MEN-A10	BOULON, 8X28			002	0	0	5.25
16	90101-MEN-A60	BOULON, 6X12			001	0	0	4.04
17	90102-MEN-A30	BOULON DE BRIDE, 10X30			001	0	0	7.73
18	90103-MEB-670	BOULON DE BRIDE, 8X18			004	0	0	3.88
19	90104-MEY-670	BOULON DE BRIDE, 10X126			001	0	0	12.65
20	90105-MEN-A30	BOULON DE BRIDE, 10X37			001	0	0	7.73
21	90106-MJ0-000	BOULON DE BRIDE, 6X16			004	0	0	3.22
22	90111-MEN-A70	BOULON DE BRIDE, 10X134			001	0	0	13.32
23	90122-MEN-730	BOULON, 10X24			002	0	0	4.58
24	90302-KZ3-340	ECROU DE BRIDE, 10MM			002	0	0	5.22
25	90410-HC4-000	RONDELLE, 10MM			001	0	0	1.53
26	93404-06018-00	RONDELLE A BOULON, 6X18			001	0	0	1.27
27	93891-04016-08	VIS A TETE A RONDELLE, 4X16			001	0	0	1.25
28	94050-08000	ECROU DE BRIDE, 8MM			002	0	0	2.59
29	96001-06012-00	BOULON DE BRIDE, 6X12			002	0	0	1.68

CRF250R CRF250RE 2014 ED EXTREME RED

F-41 RADIATEUR

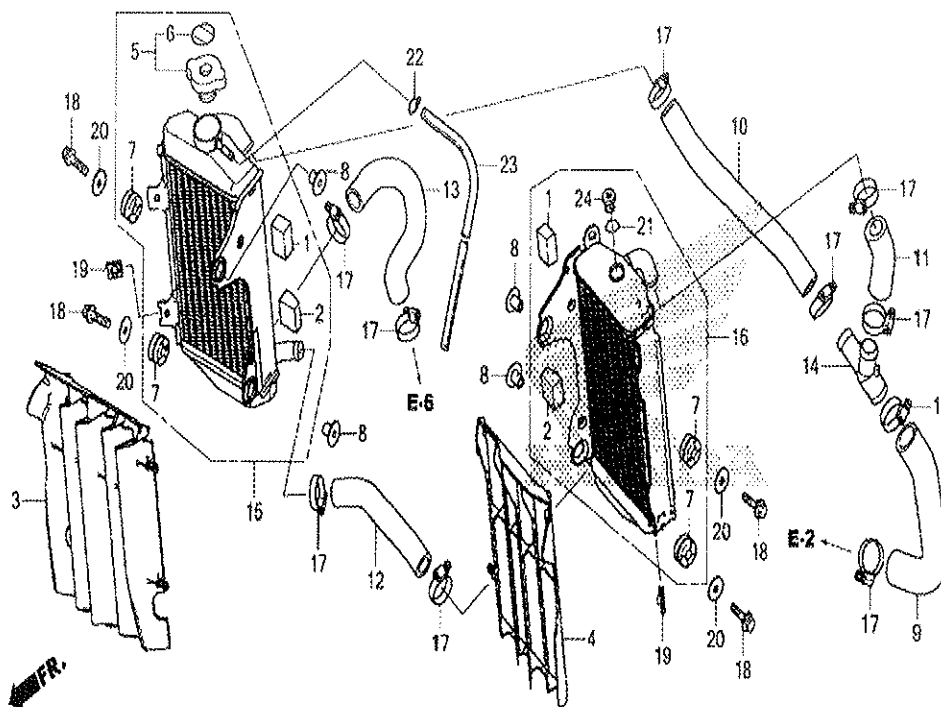

KRN7F4100A

n°de référence	référence	Description	à partir de	jusqu'à	Qté unitaire	Qté commandée	Qté réparation	Prix CHF
1	19021-MEN-A70	CAOUTCHOUC SUPÉRIEUR DE RADIATEUR			002	0	0	4.71
2	19022-KRN-A40	CAOUTCHOUC, INFÉRIEUR RADIATEUR			002	0	0	6.27
3	19033-KRN-A80	CALANDRE, RADIATEUR D.			001	0	0	60.26
4	19034-MEN-A70	CALANDRE, RADIATEUR G.			001	0	0	60.26
5	19037-MCA-G61	CHAPEAU COMP. RADIATEUR			001	0	0	50.18
6	19046-MCA-G61	ETIQUETTE DE CHAPEAU DE RADIATEUR			001	0	0	8.90
7	19051-KRN-000	CAOUTCHOUC DE MONTAGE DE RADIATEUR			004	0	0	5.07
8	19052-MAC-680	COLLIER DE MONTAGE DE RADIATEUR			004	0	0	5.10
9	19061-KRN-A80	FLEXIBLE A D'EAU			001	0	0	17.72
10	19062-KRN-A80	FLEXIBLE B D'EAU			001	0	0	15.94
11	19063-KRN-A80	FLEXIBLE C D'EAU			001	0	0	10.19
12	19064-KRN-A80	FLEXIBLE D D'EAU			001	0	0	13.46
13	19065-KRN-A80	FLEXIBLE E D'EAU			001	0	0	17.36
14	19069-MEN-A30	RACCORD DE DURITE D'EAU			001	0	0	25.54
15	19100-KRN-E80	ENS. RADIATEURS, D.			001	0	0	366.86
16	19150-KRN-A80	ENS. RADIATEURS, G.			001	0	0	366.86
17	19506-KS6-700	AGRAFE B DE FLEXIBLE D'EAU			010	0	0	9.41
18	90109-MEN-A70	BOULON, 6X25			004	0	0	5.25
19	90201-KPR-901	ECROU D'ETRIER, 6MM			002	0	0	3.00
20	90403-KA3-830	RONDELLE DE MONTAGE DE RADIATEUR			004	0	0	2.77
21	91353-MEC-003	JOINT TORIQUE, 9.8X1.9			001	0	0	4.96
22	95002-02080	AGRAFE DE TUYAU (B8)			001	0	0	1.20
23	95003-14068-10	TUBE VINYLE, 6X9X680			001	0	0	2.84
24	19071-MEC-003	ROBINET DE DRAINAGE			001	0	0	4.73

CRF250R CRF250RE 2014 ED EXTREME RED

F-48 OUTIL

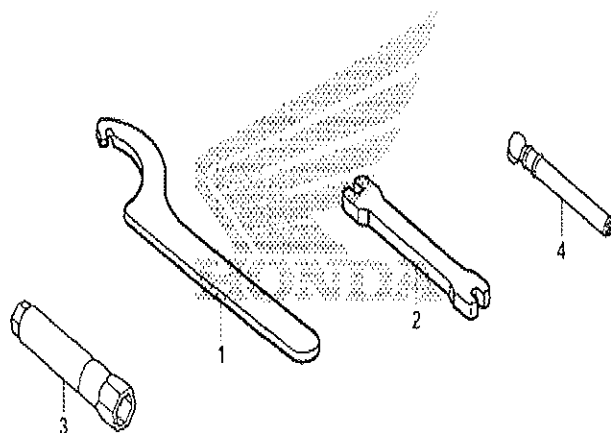

KRN7F4900

n° de référence	référence	Description	à partir de	jusqu'à	Qte unitaire	Qte commandée	Qte réparation	Prix CHF
1	89201-KS6-810	CLE A DE COUDEE			(2)	0	0	88.35
2	89212-KZ4-J40	CLE A MAMELON			001	0	0	16.21
3	89216-MEN-A30	CLE A BOUGIES (P14)			001	0	0	24.62
4	89301-KA4-811	INDICATEUR DE PRESSION D'AIR			(1)	0	0	249.40